



МИНИСТЕРСТВО ЮСТИЦИИ РОССИЙСКОЙ ФЕДЕРАЦИИ

ФЕДЕРАЛЬНАЯ СЛУЖБА СУДЕБНЫХ ПРИСТАВОВ
(ФССП России)

ПРИКАЗ

Москва

МИНИСТЕРСТВО ЮСТИЦИИ РОССИЙСКОЙ ФЕДЕРАЦИИ
ЗАРЕГИСТРИРОВАНО
Регистрационный № 44736
от 15 декабря 2016

29 ноября 2016

№ 620

**Об утверждении Положения о специальной подготовке
в Федеральной службе судебных приставов**

В соответствии с Федеральным законом от 21.07.1997 № 118-ФЗ «О судебных приставах» (Собрание законодательства Российской Федерации, 1997, № 30, ст. 3590; 2000, № 46, ст. 4537; 2004, № 27, ст. 2711, № 35, ст. 3607; 2007, № 10, ст. 1156; 2008, № 30 (ч. I), ст. 3588, № 30 (ч. II), ст. 3616, № 52 (ч. I), ст. 6235; 2009, № 29, ст. 3631, № 48, ст. 5717; 2010, № 31, ст. 4182; 2011, № 29, ст. 4287, № 49 (ч. V), ст. 7067, № 50, ст. 7352; 2013, № 14, ст. 1657, № 27, ст. 3477, № 52 (ч. I), ст. 6953; 2014, № 6, ст. 558, № 11, ст. 1094, ст. 1099, № 19, ст. 2331, № 52 (ч. I), ст. 7552; 2015, № 1 (ч. I), ст. 50, № 10, ст. 1427; 2016, № 1 (ч. I), ст. 45, № 27 (ч. I), ст. 4160), Указом Президента Российской Федерации от 13.10.2004 № 1316 «Вопросы Федеральной службы судебных приставов» (Собрание законодательства Российской Федерации, 2004, № 42, ст. 4111; 2006, № 5, ст. 527, № 8, ст. 895; 2008, № 17, ст. 1815, № 43, ст. 4921; 2009, № 6, ст. 718, № 31, ст. 3928; 2010, № 19, ст. 2300; 2011, № 18, ст. 2597, № 37, ст. 5198, № 39, ст. 5458; 2012, № 23, ст. 2992, № 35, ст. 4779; 2013, № 7, ст. 635, № 49 (ч. VII), ст. 6403, № 52 (ч. II), ст. 7137; 2014, № 30 (ч. II), ст. 4286; 2015, № 4, ст. 641; 2016, № 1 (ч. II), ст. 211, № 15, ст. 2070, № 37, ст. 5480) в целях совершенствования системы специальной подготовки в Федеральной службе судебных приставов, обучения безопасному, квалифицированному и эффективному применению огнестрельного оружия, обеспечения мер безопасности при обращении с оружием **п р и к а з ы в а ю:**

1. Утвердить прилагаемое Положение о специальной подготовке в Федеральной службе судебных приставов (приложение).
2. Контроль за исполнением приказа оставляю за собой.

Директор УПРАВЛЕНИЯ
ДЕЛОПРОИЗВОДСТВА
Федеральная служба судебных приставов
Верно
29.11.2016

А.О. Парфенчиков

П.М. Галушинский

Приложение

УТВЕРЖДЕНО

приказом ФССП России

от 29.11.2016 № 620

ПОЛОЖЕНИЕ
о специальной подготовке
в Федеральной службе судебных приставов

I. Общие положения

1. Настоящее Положение определяет порядок планирования, организации, проведения специальной подготовки в территориальных органах ФССП России, а также порядок контроля и учета прохождения специальной подготовки (далее – Положение).

2. Специальная подготовка проводится в целях приобретения и совершенствования профессиональных знаний и навыков, необходимых для выполнения служебных обязанностей, в том числе в условиях, связанных с применением физической силы, специальных средств и огнестрельного оружия, и выполнения задач, возложенных на Федеральную службу судебных приставов.

3. Специальную подготовку проходят лица, замещающие должности: главного судебного пристава (субъекта) субъектов Российской Федерации (далее – руководитель территориального органа), заместителя главного судебного пристава (субъекта) субъектов Российской Федерации, ответственного за организацию обеспечения установленного порядка деятельности судов (далее – заместитель руководителя территориального органа), старшие судебные приставы структурных подразделений, их заместители, ответственные за организацию обеспечения установленного порядка деятельности судов (далее – заместитель старшего судебного пристава), судебные приставы по обеспечению установленного порядка деятельности судов (далее – сотрудники).

4. Руководство проведением специальной подготовки включает: планирование, организацию, контроль и учет.

5. Руководство проведением специальной подготовки осуществляют: заместитель директора Федеральной службы судебных приставов – заместитель главного судебного пристава Российской Федерации, координирующий вопросы деятельности в сфере обеспечения установленного порядка деятельности судов, руководитель территориального органа, заместитель руководителя территориального органа, старшие судебные приставы структурных подразделений, их заместители.

II. Планирование и организация специальной подготовки

6. В территориальном органе ФССП России на основе расчета часов по предметам специальной подготовки и видам занятий территориального органа ФССП России на год отдел организации обеспечения установленного порядка деятельности судов разрабатывает план специальной подготовки сотрудников на полугодие (далее – план специальной подготовки). План специальной подготовки подписывается заместителем руководителя территориального органа и утверждается руководителем территориального органа. В плане специальной подготовки указывается количество часов по предметам обучения, темы и формы занятий с датами их проведения, определяются руководители занятий.

7. План специальной подготовки хранится в отделе организации обеспечения установленного порядка деятельности судов территориального органа ФССП России в течение года. Копия плана специальной подготовки представляется в Управление организации обеспечения установленного порядка деятельности судов ФССП России на первое полугодие – до 20 декабря, на второе полугодие – до 20 июня.

8. В структурном подразделении территориального органа ФССП России на основании плана специальной подготовки ежемесячно составляется расписание занятий по специальной подготовке на следующий месяц (далее – расписание занятий), которое до 20 числа каждого месяца представляется в отдел организации обеспечения установленного порядка деятельности судов территориального органа ФССП России. В расписании занятий определяются дата, время, предметы обучения, формы и темы занятий, места их проведения, лицо, ответственное за проведение занятий. Расписание занятий подписывается заместителем старшего судебного пристава и утверждается старшим судебным приставом.

Расписание занятий размещается на информационном стенде в помещениях территориального органа ФССП России и структурного подразделения территориального органа ФССП России.

Расписание занятий хранится в структурном подразделении в течение года.

9. Сотрудники, назначенные на должности старших судебных приставов и их заместителей, ответственных за организацию обеспечения установленного порядка деятельности судов, и судебных приставов по обеспечению установленного порядка деятельности судов территориальных органов ФССП России, ранее не проходившие такое обучение, проходят специальную подготовку в образовательных учреждениях, имеющих соответствующую лицензию на осуществление образовательной деятельности по программам подготовки лиц в целях изучения правил безопасного обращения с оружием и приобретения навыков безопасного обращения с оружием¹, в соответствии с Программой специальной подготовки в Федеральной службе судебных приставов (далее – Программа специальной

¹ В соответствии с перечнем организаций, имеющих право проводить подготовку лиц в целях изучения правил безопасного обращения с оружием и приобретения навыков безопасного обращения с оружием, а также проверку знания указанных правил и наличия соответствующих навыков, утвержденным постановлением Правительства Российской Федерации от 05.09.2011 № 731 (Собрание законодательства Российской Федерации, 2011, № 37, ст. 5243; 2015, № 11, ст. 1607).

подготовки) (рекомендуемый образец приведен в приложении № 1 к Положению). Сотрудники, не прошедшие обучение по Программе специальной подготовки, к выполнению служебных обязанностей, связанных с применением физической силы, специальных средств и огнестрельного оружия, не допускаются.

Руководитель территориального органа организует обучение по Программе специальной подготовки и по результатам прохождения специальной подготовки издает приказ о допуске к выполнению служебных обязанностей, связанных с применением физической силы, специальных средств и огнестрельного оружия.

10. В специальную подготовку сотрудников, ранее прошедших обучение в соответствии с пунктом 9 Положения по Программе специальной подготовки, включаются основные и общие предметы обучения.

К основным предметам обучения относятся тактико-специальная подготовка, физическая подготовка, правовая подготовка и огневая подготовка.

К общим предметам обучения относятся подготовка по оказанию первой помощи, правила и техника применения специальных средств, психологическая подготовка, подготовка по связи.

11. К видам занятий по специальной подготовке относятся показательные занятия, инструкторско-методические занятия, тренировки по отработке действий при возникновении чрезвычайных ситуаций в зданиях, помещениях судов, занятия по предметам специальной подготовки, контрольные занятия, комплексные зачеты на пригодность к действиям в условиях, связанных с применением физической силы, специальных средств и огнестрельного оружия.

11.1. Показательные занятия проводятся с целью демонстрации образцовой организации и методики проведения занятий по специальной подготовке, выработки у сотрудников единого подхода к применению эффективных средств и методов обучения.

Руководителями показательного занятия являются руководитель территориального органа, заместитель руководителя территориального органа, начальник отдела организации обеспечения установленного порядка деятельности судов аппарата управления территориального органа ФССП России.

11.2. Инструкторско-методические занятия проводятся для старших судебных приставов, их заместителей в целях выработки единых принципов организации занятий и обучения правильным и целесообразным методам проведения, обеспечивающим усвоение сотрудниками необходимых знаний, совершенствование методических и практических умений.

Инструкторско-методические занятия со старшими судебными приставами проводит руководитель территориального органа либо заместитель руководителя территориального органа не реже одного раза в полугодие в период с 10 февраля по 5 марта, с 10 сентября по 5 октября.

Инструкторско-методические занятия с заместителями старших судебных приставов проводятся заместителем руководителя территориального органа не реже одного раза в полугодие в период с 1 по 20 марта, с 1 по 20 октября.

План проведения инструкторско-методических занятий подписывается заместителем руководителя территориального органа и утверждается руководителем территориального органа.

11.3. Тренировки сотрудников структурного подразделения территориального органа ФССП России по отработке действий при возникновении чрезвычайных ситуаций в зданиях, помещениях судов могут проводиться совместно с другими структурными подразделениями территориальных органов ФССП России, определяемыми руководителями территориальных органов, а также с иными подразделениями органов государственной власти с их согласия.

Тренировка проводится в соответствии с планом проведения тренировки при возникновении чрезвычайных ситуаций в зданиях, помещениях судов (далее – план проведения тренировки) и тематикой тренировок по действиям при возникновении чрезвычайных ситуаций в зданиях, помещениях судов под руководством старшего судебного пристава ежемесячно в течение одного учебного часа по пятницам третьей недели месяца.

План проведения тренировки подписывается старшим судебным приставом и утверждается заместителем руководителя территориального органа.

Состав участников тренировки определяется руководителем тренировки в зависимости от темы тренировки и характера отрабатываемых задач.

Отчет о проведении тренировки с приложением копии плана проведения тренировки представляется в отдел организации обеспечения установленного порядка деятельности судов аппарата управления территориального органа ФССП России в течение трех дней после проведения тренировки.

11.4. Занятия по предметам специальной подготовки проводятся в форме практических занятий и семинаров под руководством старшего судебного пристава (далее – руководитель занятия) ежемесячно в течение минимум одного учебного часа по средам первой и второй недели месяца. Продолжительность учебного часа составляет 50 минут.

Занятия по физической подготовке проводятся под руководством старшего судебного пристава, его заместителя два раза в месяц по два часа, с отработкой в ходе занятий приемов рукопашного боя.

Занятия по предмету специальной подготовки включают: подготовку руководителя занятия, места и учебно-материальной базы для проведения занятия.

При подготовке к занятию руководитель занятия не позднее чем за пять дней до даты проведения занятия определяет цель занятия, которую необходимо достичь в результате его проведения, тему занятия (исходя из актуальности и необходимости изучения материала в данный период времени), содержание учебных вопросов и время на их отработку, изучает нормативно-правовую базу, определяет категорию сотрудников и численность группы (не более 10-15 человек), дату, время, место. Руководитель занятия разрабатывает подробный план проведения занятия, подготавливает методические рекомендации (пособия, инструкции, схемы) для изучения и выдачи сотрудникам, а также демонстрационные материалы для использования в ходе занятия, определяет контрольные вопросы для проведения опроса в начале и конце занятия.

Руководитель занятия не позднее чем за три дня до даты проведения занятия представляет для утверждения старшему руководителю (руководителю территориального органа или его заместителю) все разработанные материалы, планируемые к изучению в ходе занятия (подробный план проведения занятия, методические материалы для выдачи сотрудникам, демонстрационные материалы, контрольные вопросы).

В каждой группе руководителем занятия назначается старший группы.

Перед началом занятия руководитель занятия принимает доклад старшего группы о готовности к занятию, по списку проверяет наличие сотрудников, их внешний вид, форму одежды, экипировку (боевое ручное стрелковое оружие, специальные средства, оборудование и снаряжение) (далее – экипировка), наличие тетрадей для записей, вносит соответствующие записи в журнал учета занятий по специальной подготовке. Проводит контрольный опрос с целью уяснения степени готовности сотрудников к восприятию нового учебного материала. После выдачи методических материалов объявляет тему, цель и учебные вопросы занятия, проводит инструктаж по требованиям безопасности при проведении занятий, определяет порядок замены на учебных местах (точках).

В ходе занятия обращает внимание на определения, положения, приемы и способы совершенствования умений и навыков, периодически опрашивает их по изученному в ходе занятия материалу, проверяя степень усвоения.

При подведении итогов занятия руководитель занятия напоминает тему и цель занятия, указывает, как эта цель достигнута, отмечает положительные стороны и недостатки в действиях сотрудников, дает задание для самостоятельной подготовки.

Руководитель занятия не позднее следующего дня после проведения занятия докладывает об итогах занятия старшему руководителю (руководителю территориального органа или его заместителю).

Основными методами обучения являются краткий рассказ, демонстрационный показ и длительные тренировки.

11.5. Проверка уровня подготовленности сотрудников по специальной подготовке осуществляется в ходе комплексного зачета на пригодность к действиям в условиях, связанных с применением физической силы, специальных средств и огнестрельного оружия (далее – комплексный зачет).

Комплексный зачет организует руководитель территориального органа.

Комплексный зачет проводит заместитель руководителя территориального органа ежеквартально в период с 10 по 30 марта, с 10 по 30 июня, с 10 по 30 сентября, с 1 по 20 декабря.

В соответствии с приказом территориального органа ФССП России о проведении комплексного зачета заместитель руководителя территориального органа ежедневно организует дополнительные занятия с целью повышения уровня подготовленности сотрудников.

Для проведения комплексного зачета формируется комиссия под председательством заместителя руководителя территориального органа, состав которой утверждается приказом территориального органа ФССП России.

В ходе комплексного зачета комиссия оценивает подготовленность сотрудника по основным и общим предметам обучения, по результатам выставляется общая оценка по специальной подготовке, которая вносится в ведомость результатов комплексного зачета на пригодность к действиям в условиях, связанных с применением физической силы, специальных средств и огнестрельного оружия.

Ведомость хранится в отделе организации обеспечения установленного порядка деятельности судов аппарата управления территориального органа ФССП России в течение года; копия ведомости направляется старшему судебному приставу, у которого хранится в течение года.

Не позднее трех дней после окончания комплексного зачета руководителю территориального органа представляются результаты проведения с приложением списков сотрудников, не прошедших проверку на пригодность к действиям в условиях, связанных с применением физической силы, специальных средств и огнестрельного оружия (получивших неудовлетворительные оценки).

По результатам комплексного зачета издается приказ территориального органа ФССП России о результатах проведения комплексного зачета на пригодность к действиям в условиях, связанных с применением физической силы, специальных средств и огнестрельного оружия.

С сотрудниками, получившими в ходе сдачи комплексного зачета неудовлетворительную оценку, проводятся дополнительные занятия по специальной подготовке, после чего, не позднее чем через месяц после окончания комплексного зачета, они повторно представляются заместителю руководителя территориального органа для сдачи комплексного зачета. Сотрудники, не прошедшие проверку на пригодность к действиям в условиях, связанных с применением физической силы, специальных средств и огнестрельного оружия, по уважительным причинам (командировка, отпуск, болезнь), не позднее чем через месяц после окончания комплексного зачета повторно сдают комплексный зачет.

11.6. Контрольные занятия проводятся с целью проверки готовности к выполнению задач по обеспечению установленного порядка деятельности судов под руководством старшего судебного пристава ежемесячно в течение двух учебных часов по пятницам четвертой недели месяца. Контрольные занятия проводятся по тактико-специальной, физической и правовой подготовке, а при наличии условий для организации и проведения стрельб – по огневой подготовке.

План проведения контрольного занятия по предметам специальной подготовки подписывается старшим судебным приставом и утверждается заместителем руководителя территориального органа.

По результатам контрольного занятия сотрудникам выставляются оценки, которые вносятся в ведомость результатов контрольного занятия по предметам специальной подготовки. Ведомость хранится в структурном подразделении территориального органа ФССП России в течение года.

Руководители занятий в ходе проведения контрольных занятий, кроме проверки знаний, умений и навыков по предметам специальной подготовки, проводят дополнительные практические занятия с целью повышения уровня подготовленности сотрудников.

III. Особенности организации физической подготовки в рамках специальной подготовки

12. Физическая подготовка проводится в целях обеспечения необходимого уровня физической подготовленности, а также развития и совершенствования физических качеств – силы, быстроты, выносливости и ловкости.

13. В ходе физической подготовки физические упражнения проводятся с учетом возрастных особенностей с соблюдением мер безопасности.

14. Обучение технике выполнения физических упражнений и формирование двигательных навыков включают ознакомление, разучивание и длительную тренировку.

15. К основным показателям объема нагрузки относятся: время, затраченное на выполнение упражнения, метраж или километраж преодоленной дистанции, общий вес отягощений, пульсовая стоимость упражнения (суммарная прибавка частоты сердечных сокращений относительно исходного уровня).

К основным показателям интенсивности относятся: скорость движения, скорость преодоления дистанции, разовый вес отягощения (в расчете на отдельное движение), пульсовая интенсивность упражнения.

Соотношение объема и интенсивности физической нагрузки при выполнении физических упражнений должно быть следующим: чем больше объем нагрузки, задаваемой в упражнении, тем меньше ее интенсивность, и наоборот, – чем меньше объем нагрузки, тем больше ее интенсивность.

Суммарный объем физической нагрузки оценивается по сумме времени, затраченного на все физические упражнения в течение отдельного занятия или ряда занятий (за неделю, месяц и так далее).

Суммарная интенсивность нагрузки характеризуется отношением времени, затраченного на непосредственное выполнение физических упражнений, к общему времени занятий (в процентах).

16. Повышение объема и интенсивности физической нагрузки на отдельном занятии достигается: сокращением времени на перестроения, краткостью и ясностью объяснений, увеличением количества повторений, быстроты выполнения, массы отягощений; регулированием продолжительности отдыха, выполнением упражнений всеми сотрудниками одновременно или потоком; применением круговой тренировки и метода соревнования, использованием тренажеров, а также другого оборудования и инвентаря.

17. Для проведения занятий и выполнения нормативов по физической подготовке сотрудников распределяют на возрастные группы:

Возрастные группы	Мужчины	Женщины
1	до 30 лет	до 30 лет
2	от 31 до 35 лет	от 31 до 35 лет
3	от 36 до 40 лет	от 36 до 40 лет
4	от 41 до 45 лет	от 41 года и старше
5	от 46 до 50 лет	-
6	от 51 года и старше	-

Продолжительность занятий составляет 1 – 2 учебных часа.

18. Практические занятия состоят из трех частей: подготовительной, основной и заключительной.

Подготовительная часть занятия предназначена для подготовки сотрудников к предстоящим физическим нагрузкам. На нее отводится 7 – 10 минут (10 – 15 минут при двухчасовом занятии).

Содержание подготовительной части составляют общеразвивающие и специальные упражнения, которые подбираются в зависимости от содержания основной части занятия. Общеразвивающие упражнения включают потягивающие упражнения для мышц рук и плечевого пояса, туловища, ног, тела, упражнения в парах.

Основная часть проводится в течение 40 – 45 минут (75 – 95 минут – при двухчасовом занятии).

Основная часть занятия проводится на нескольких учебных местах с последующей их сменой. На занятиях по гимнастике основная часть заканчивается комплексной тренировкой в течение 6 – 10 минут (10 – 20 минут при двухчасовом занятии).

Содержание заключительной части составляют ходьба и бег в медленном темпе, упражнения в глубоком дыхании и для расслабления мышц. На заключительную часть занятия отводится 3 – 5 минут (5 – 10 минут при двухчасовом занятии).

19. В содержание занятий по физической подготовке включаются гимнастика, рукопашный бой, ускоренное передвижение, лыжная подготовка, а также спортивные игры.

20. Физическая нагрузка регулируется по частоте сердечных сокращений и определяется с учетом возраста и уровня физической подготовленности.

Регулирование физической нагрузки по частоте сердечных сокращений:

Физическая нагрузка	Частота сердечных сокращений (уд./мин.) в зависимости от возрастной группы			
	1	2	3	4
Низкая	до 125	до 120	до 115	до 110
Средняя	125-145	120-140	115-135	110-130
Высокая	145-170	140-165	135-155	130-145
Максимальная	свыше 170	свыше 165	свыше 165	свыше 145

21. При проведении занятий по физической подготовке предупреждение травматизма обеспечивается эффективной разминкой, наличием талька, шкурок для обработки снарядов; страховкой при выполнении упражнений; проверкой технического состояния снарядов (растяжек, карабинов, стопорных устройств); соблюдением

последовательности выполнения приемов, действий и упражнений, правильным применением приемов страховки и само страховки, применением ножей с надетыми на них ножнами или макетов ножей, плавным проведением болевых приемов, удушения, обезоруживания, без применения большой силы (по сигналу партнера голосом немедленно прекращать выполнение приема), обозначением ударов при отсутствии защитных средств, учетом величины физической нагрузки на занятиях и своевременным ее снижением, разучиванием приемов горнолыжной техники на склонах, свободных от деревьев, кустов, пней, камней, ям, канав и других препятствий, точным указанием направления движения и дистанции между сотрудниками на лыжных гонках на подъемах, спусках, торможениях и поворотах, а также мест построения после выполнения упражнения, наблюдением за сотрудниками, оказанием первой помощи.

Форма одежды для сотрудников определяется с учетом описания, приведенного в приложении № 2 к Положению.

22. Занятия гимнастикой проводятся на гимнастических площадках и городках, в спортивных залах, специально оборудованных помещениях или на тренажерных комплексах.

В подготовительную часть включаются упражнения на внимание, упражнения в ходьбе и беге, общеразвивающие упражнения на месте, упражнения вдвоем и специальные упражнения.

В основную часть занятия включаются физические упражнения на перекладине, тренажерах и многопролетных снарядах.

Тренировка в выполнении гимнастических упражнений заключается в их многократном повторении.

Для повышения интенсивности и физической нагрузки гимнастические упражнения могут выполняться одновременно всеми сотрудниками, поочередно, шеренгами, колоннами, потоком по одному или по несколько человек, в парах, а также со сменой учебных мест по кругу.

23. Выход сотрудника из строя для выполнения гимнастических упражнений производится по команде: «Ф.И.О., на исходное положение шагом (бегом) – МАРШ». Сотрудник, услышав свою фамилию, принимает строевую стойку, отвечает: «Я», по команде отвечает «ЕСТЬ», строевым шагом или бегом занимает исходное положение справа от снаряда и принимает гимнастическую стойку (правая нога отставляется на полшага в сторону, руки соединяются сзади, тяжесть тела равномерно распределяется на обе ноги).

По команде «К СНАРЯДУ» сотрудник принимает строевую стойку, подходит к снаряду, выполняет физические упражнения, сходит с матов и поворачивается лицом к руководителю занятия. Начинается и заканчивается гимнастическое упражнение кратковременной фиксацией положений:

«наскок»

и

«соскок»



По команде «К СНАРЯДУ» очередной сотрудник занимает исходное положение, а выполнивший – становится в строй.

На проверках после команды «К СНАРЯДУ» сотрудник принимает строевую стойку и, повернув голову в сторону проверяющего, докладывает свою должность и фамилию.

24. Для одновременного выполнения физических упражнений сотрудники выходят из строя по команде «Учебная группа, на исходные положения шагом (бегом) – МАРШ». По команде «К СНАРЯДУ» сотрудники выполняют физическое упражнение, затем поворачиваются лицом к руководителю и по его команде возвращаются в строй.

Для выполнения физического упражнения в парах сотрудники рассчитываются на «первый» и «второй» и размыкаются по команде: «Учебная группа, по двое на снаряд, влево, разом-КНИСЬ». Затем подается команда: «Первые номера, на исходные положения, вторые номера – для оказания помощи и страховки, шагом — МАРШ», по которой одни сотрудники выходят на исходные положения, а другие занимают места слева у снарядов в положении строевой стойки. По команде «К СНАРЯДУ» первые номера выполняют физические упражнения, по завершении поворачиваются лицом к руководителю; вторые, оказав помощь, занимают исходное положение.

25. Для организации комплексной тренировки на тренажерах назначаются несколько мест занятий, на которых выполняются физические упражнения для развития силы и силовой выносливости. После физической нагрузки по весу отягощений, количеству повторений, времени работы и отдыха сотрудники по командам руководителя подходят к указанным тренажерам, останавливаются и поворачиваются лицом к ним. Выполнение упражнений начинается по команде «К СНАРЯДУ», а заканчивается по команде: «Упражнение – ЗАКОНЧИТЬ». Затем сотрудники поворачиваются и происходит смена мест занятий по кругу.

26. В содержание занятий по физической подготовке включаются упражнения:

Упражнение № 1. Подтягивание на перекладине.

Вис хватом сверху; сгибая руки, подтянуться (подбородок выше грифа перекладины), разгибая руки, опуститься в вис. Положение виса фиксируется.

Разрешается незначительное сгибание и разведение ног, незначительное отклонение от неподвижного положения в висе. Запрещается выполнение рывком и хлестовыми движениями ногами.

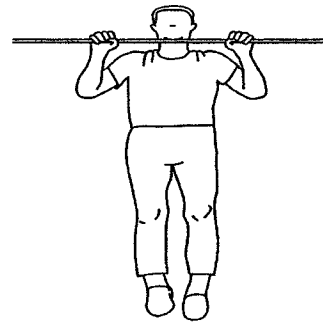
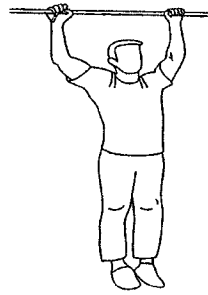

Упражнение № 2. Подъем переворотом.

Вис хватом сверху, сгибая руки, поднять ноги к перекладине и, переворачиваясь вокруг оси снаряда, выйти в упор на прямые руки. Положение виса и упора фиксируются, опускание в вис выполняется произвольным способом.

Разрешается незначительное сгибание и разведение ног, незначительное отклонение тела от неподвижного положения в висе. Запрещается выполнение упражнения рывком и хлестовыми движениями ногами.

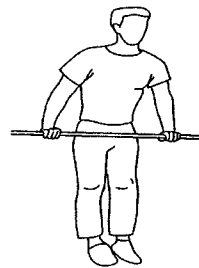
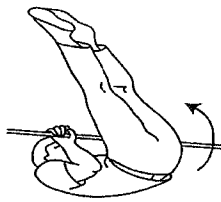
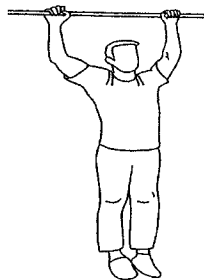

Упражнение № 3. Подъем силой на перекладине.

Вис хватом сверху, сгибая руки, поставить в упор сначала одну согнутую руку, затем – другую; продолжая движение, выйти в упор на прямые руки.

Положение виса и упора фиксируется; опускание в вис выполняется произвольным способом. Запрещается выполнение упражнения рывком и хлестовыми движениями ногами.

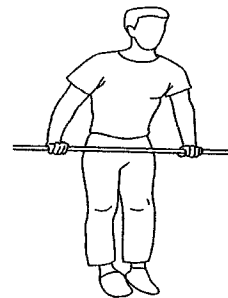
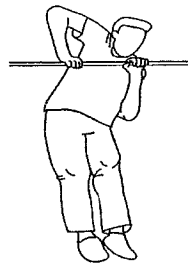
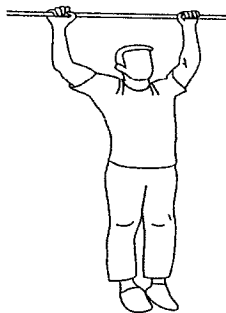

Упражнение № 4. Поднимание ног к перекладине.

Вис хватом сверху; поднять ноги к перекладине до касания грифа и опустить их вниз. Положение виса фиксируется.

Разрешается незначительное сгибание и разведение ног.

Запрещается выполнение упражнения хлестовыми движениями ногами.

Упражнение № 5. Комплексное силовое упражнение.

Выполняется в течение 1 минуты: первые 30 секунд – максимальное количество наклонов вперед до касания локтем колен ног из положения лежа на спине, руки за голову, ноги закреплены (допускается незначительное сгибание ног, при возвращении в исходное положение – касание лопатками пола обязательно); вторые 30 секунд – максимальное количество сгибаний и разгибаний рук в упоре лежа (тело прямое, сгибание рук производится до касания пола грудью).

Упражнение № 6. Рывок гири. Вес гири 24 кг.

Стойка – ноги врозь, хватом сверху одной рукой за дужку гири, последовательно поднимать гирю вверх и опускать вниз, не касаясь пола, сначала одной рукой, затем без отдыха после смены рук – другой. Положение гири вверху фиксируется на прямой руке, смена рук осуществляется один раз на замахе вперед.

Установлены две весовые категории до 70 кг и свыше 70 кг.

Запрещается дожимать гирю, отдыхать в положении, когда гиря опущена вниз, касаться свободной рукой частей тела. Результат определяется по сумме рывков, выполненных каждой рукой.

Упражнение № 7. Толчок двух гирь. Вес гири 24 кг.

Стойка – ноги врозь, хватом сверху двумя руками за дужки гирь оторвать гири от пола, поднять их на грудь, при этом гири лежат на предплечьях и плечах, руки прижаты к туловищу; вытолкнуть гири вверх и зафиксировать на прямых руках, затем гири опустить на грудь. Установлены две весовые категории: до 70 кг и свыше 70 кг. Запрещается дожимать гири и ставить их на плечи. Результат определяется по количеству зачетных толчков.

27. Занятия по рукопашному бою направлены на формирование навыков самозащиты, обезвреживания правонарушителей при обеспечении безопасности судей, присяжных заседателей и иных участников судебного процесса, по поручению старшего судебного пристава – безопасности судебных приставов-исполнителей, иных должностных лиц ФССП России при исполнении служебных обязанностей по обеспечению общественного порядка в зданиях, помещениях суда².

Занятия по рукопашному бою проводятся на ровной площадке, яме с песком (опилками) или в спортивном зале (на ковре из матов).

В подготовительную часть занятия включаются: ходьба и бег в различном темпе, специальные упражнения в передвижениях, упражнения вдвоем, удары рукой и ногой, приемы самостраховки, простейшие единоборства, приемы рукопашного боя без оружия.

В содержание основной части занятий включаются различные приемы и действия по разучиванию изготоек к бою, передвижений, приемов самостраховки, ударов рукой и ногой, упражнений по рукопашному бою.

² В соответствии с частью 1 статьи 11 Федерального закона от 21.07.1997 № 118-ФЗ «О судебных приставах» (Собрание законодательства Российской Федерации, 1997, № 30, ст. 3590; 2009, № 29, ст. 3631; 2011, № 49 (ч. V), ст. 7067, № 50, ст. 7352; 2013, № 52 (ч. I), ст. 6953; 2014, № 6, ст. 558, № 11, ст. 1099).

Основная часть занятия организуется на одном или нескольких учебных местах.

На обучение простым приемам и действиям (ударам, защите от ударов) планируется в среднем 5-10 минут, а более сложным (обезоруживанию, броскам) – до 20 минут. Выполнение приемов защиты обязательно сочетается с нанесением противнику ударов в уязвимые места и при необходимости доводится до положения связывания лежа или положения конвоирования.

28. При обучении приемам рукопашного боя подаются команды:

для изготовки к бою – «К бою - ГОТОВЬСЬ»;

для отбивов – «Вправо (влево, вниз, направо) - ОТБЕЙ»;

для нанесения ударов – «Рукой (ногой) - БЕЙ»;

для слитного выполнения болевого приема, обезоруживания, освобождения от захвата или броска – «Загиб руки за спину – начи-НАЙ», «Заднюю подножку – начи-НАЙ», «Обезоруживание – начи-НАЙ»;

для выполнения комбинаций из приемов и действий даются указания, а затем – команда «ВПЕРЕД».

Для выполнения приема по разделением (частям) указывается исходное положение и порядок выполнения.

29. В содержание занятий по рукопашному бою включаются изготовки к бою, передвижения, приемы самостраховки, специальные приемы и действия.

Описание в тексте изготовок к бою приводится для правши; для левши – техника аналогична, но все действия выполняются другой рукой (ногой) и в другую сторону.

Для изготовки к бою – выставить левую ногу на шаг вперед и слегка согнуть обе ноги в коленях. Туловище немного наклонить вперед. Вес тела равномерно распределить на обе ноги. Левую руку согнуть в локтевом суставе и вывести вперед кисть на высоту груди, кисть правой руки – впереди и несколько выше пояса.

Изготовка к бою



Для изготовки к бою с резиновой палкой – выставить левую ногу на шаг вперед и поставить ее на всю ступню. Одновременно поднять локоть руки. Палка лежит на плече (поднята вверх). Вес тела равномерно распределить на обе слегка согнутые ноги. Левая рука согнута, кисть находится на высоте пояса.

Передвижения включают: шаг с переменной изготовки к бою, скачок, бег.

Приемы самостраховки предохраняют от ушибов при единоборстве с противником. Они включают группировку, кувырки падения и производятся следующим образом:

Группировка – сесть на землю и обхватить обеими руками голени ног, колени слегка развести, пятки вместе, туловище согнуть, округлив спину, голову наклонить, прижав подбородок к груди. Подтягивая руками голени, приблизить туловище к бедрам.

Кувырок вперед – из фронтальной стойки присесть, сгруппироваться, колени слегка развести в стороны, опереться ладонями в пол. Оттолкнувшись ногами и опираясь на ладони (пальцами внутрь), перекатиться через спину вперед. Вскочить и изготавиться к бою.

Кувырок назад – из фронтальной стойки присесть, прижать подбородок к груди и, падая назад, сгруппироваться. В момент касания земли плечами опереться о нее руками около головы (пальцами внутрь), перекатиться назад через голову, вскочить и изготавиться к бою.

Падение вперед – из фронтальной стойки упасть вперед на слегка согнутые и разведенные в локтях руки и сгибанием в локтях смягчить удар или подпрыгнуть и упасть вперед на слегка согнутые и разведенные в локтях руки; сгибая руки, опуститься на грудь; перекатиться с груди на живот, прогибаясь в пояснице. Закончив падение, встать и изготавиться к бою.

Падение назад – из исходного положения присесть ближе к пяткам, сгруппироваться (руки вперед, ладонями вниз); перекатываясь на спине назад, сделать упреждающий удар прямыми, слегка разведенными руками о землю; при нападении противника нанести удар ногами ему навстречу, вскочить и изготавиться к бою.

Падение на бок – из исходного положения присесть, сгруппироваться (руки – вперед ладонями вниз); перекатываясь назад и разворачиваясь в сторону падения, сделать упреждающий удар выпрямленной рукой о землю и лечь на бок так, чтобы одна согнутая в колене нога находилась на земле, а стопа другой (нога коленом вверх) – у ее голени, вскочить, изготавиться к бою.

Кувырок через плечо – из фронтальной (боковой) стойки наклониться вперед и пропустить левую (правую) руку между ног ладонью вниз, подбородок прижать к груди; оттолкнувшись ногами, сделать перекач через спину в направлении левой (правой) ноги (ягодицы) и занять положение лежа на левом (правом) боку, вскочить, изготавиться к бою.

30. В содержание занятий включаются упражнения:

Приемы защиты без оружия.

Упражнение № 8. Защита от ударов рукой – выполнить отбив руки в сторону, подставкой под удар ладони, одного или двух предплечий, или плеча, нырком под удар, уклоном или отходом назад. После защиты немедленно нанести противнику ответный удар рукой или ногой в уязвимое место.

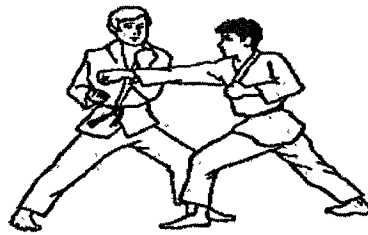
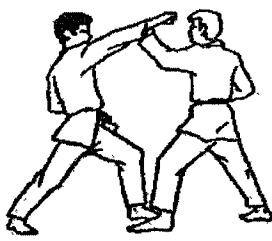

Упражнение № 9. Защита от удара ногой – остановить ногу противника подставкой под удар скрещенных двух предплечий, захватить ее правой рукой за пятку, завести стопу в локтевой сгиб левой руки, рывком вверх на себя бросить противника на землю, нанести удар ногой, наступить на другую ногу и выкрутить захваченную ногу. После защиты немедленно нанести противнику ответный удар рукой или ногой в уязвимое место.

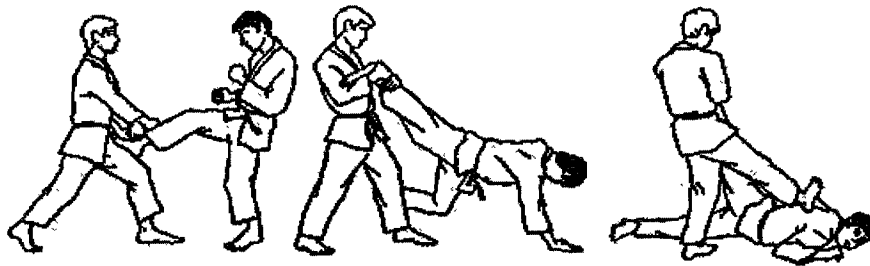

Упражнение № 10. Загиб руки за спину – захватить рукой кисть руки противника, другой рукой – сверху одежду у локтя и нанести удар ногой, вывести противника из равновесия рывком на себя, согнуть его руку в локтевом суставе, а затем загнуть за спину; нанести удар ребром ладони по шее, захватить рукой за воротник (у плеча) или волосы и, удерживая болевым воздействием, конвоировать противника.

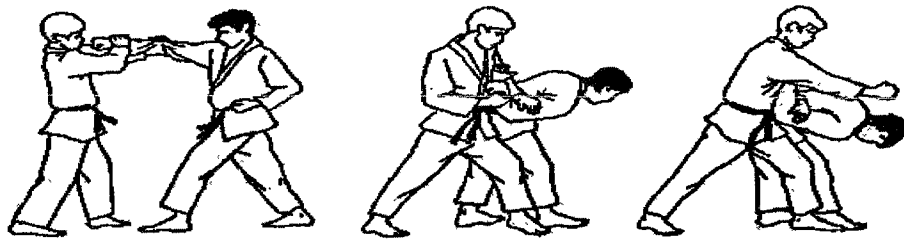

Упражнение № 11. Рычаг руки наружу – захватить кисть противника двумя руками снизу, поднимая захваченную руку вверх, согнуть кисть к предплечью, нанести удар ногой и, выкручивая руку наружу, свалить противника на землю, нанести удар ногой, загнуть руки за спину.

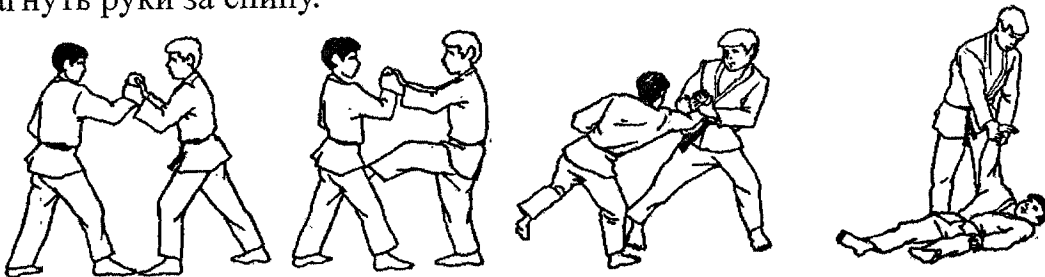

Упражнение № 12. Рычаг руки внутрь – захватить предплечье руки противника двумя руками сверху снаружи, нанести удар ногой в голень или пах; рывком выкручивая руку внутрь, вывести противника из равновесия, подвести его плечо под свое плечо и, нажимая им, свалить противника; надавливая рукой на локтевой сустав, перевести руку на загиб за спину и сесть верхом на противника, провести загиб другой руки.

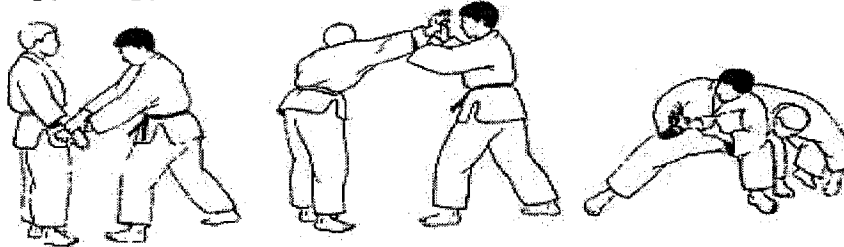

Упражнение № 13. Задняя подножка – из исходного положения (изготовка к бою или обоюдный захват) захватить противника за одежду у локтя и на плече со стороны его впереди стоящей ноги, с шагом вперед и в сторону движением рук и туловища вниз осадить противника на эту ногу, поставить ногу за опорную ногу противника, подбивая ее, и рывком рук бросить ногу противника на землю, нанести удар ногой.

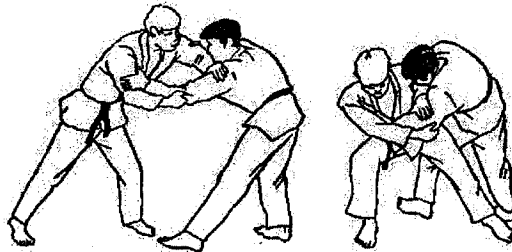

Упражнение № 14. Освобождение от захватов противника:

туловища и шеи с руками спереди – нанести удар коленом в пах, приседая, рывком развести руки в стороны, немедленно нанести противнику удар рукой или ногой в уязвимое место и провести рычаг руки внутрь;

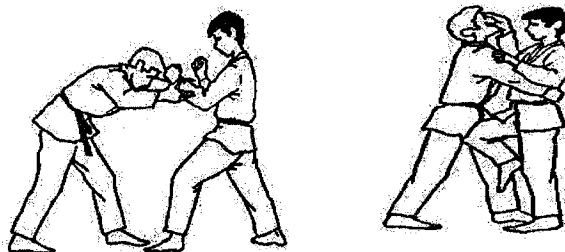

туловища и шеи с руками сзади – нанести противнику удар каблуком по голени (стопе) или затылком в лицо; приседая, освободиться от захвата, захватить его руку, поворачиваясь, провести загиб руки за спину.

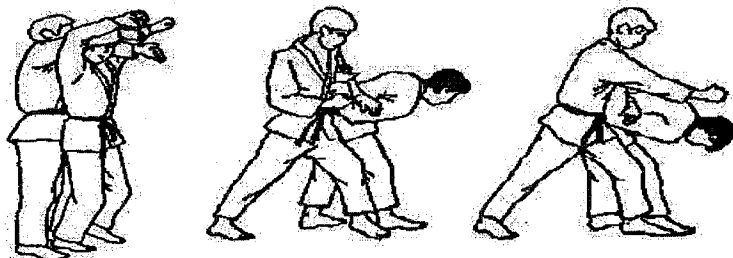

Упражнение № 15. Удар палкой сверху.

Выполняется из боевой стойки, локоть руки поднят, палка лежит на плече (поднята вверх). Удар наносится сверху вниз, быстро и хлестко, одновременно с шагом левой и подтягиванием правой ноги. После удара принимается исходное положение.

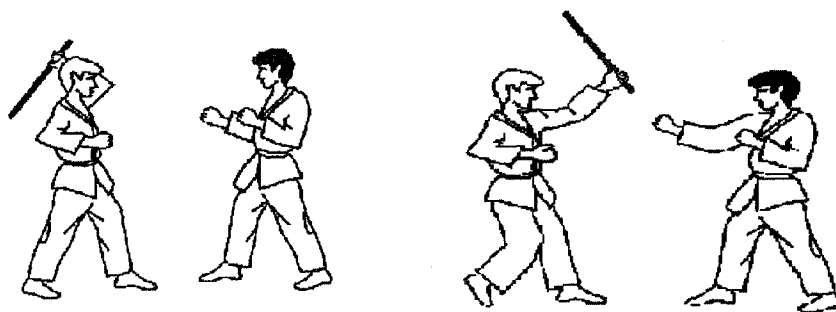

Упражнение № 16. Тычковый удар (удар торцом палки).

Выполняется из боевой стойки. Для нанесения удара рука сгибается в локте и удерживает палку торцом вперед. Удар наносится с шагом левой и подтягиванием правой ноги. После удара принимается исходное положение.

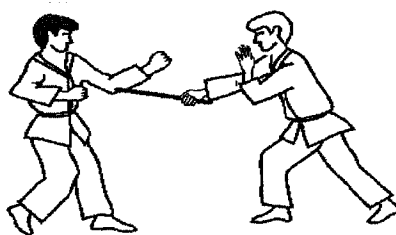

Упражнение № 17. Защитные действия с использованием резиновой палки:

защита от удара сверху рукой, ножом, предметом выполняется подставкой средней части палки вверх.

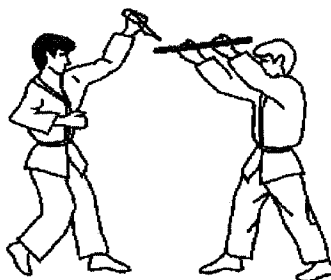

Защита от удара наотмашь рукой, ножом, предметом выполняется подставкой средней части палки в сторону.

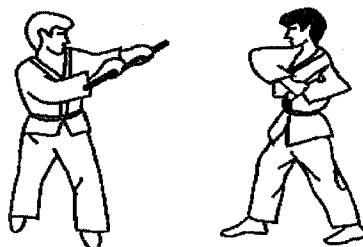

Защита от удара снизу рукой, ножом, предметом выполняется подставкой средней части палки вниз.

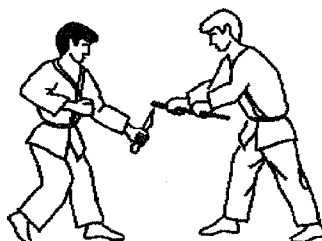

Защита от удара сбоку рукой, ножом, предметом в лицо, шею, верхнюю часть туловища выполняется подставкой средней части палки в сторону – вверх.

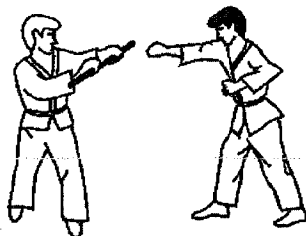

Защита от удара сбоку рукой, ножом, предметом в нижнюю часть туловища выполняется подставкой средней части палки в сторону – вниз.

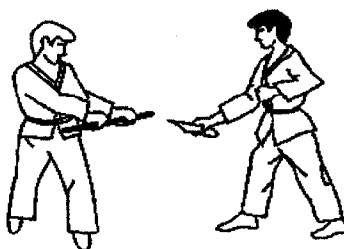

Защита от удара ногой снизу выполняется подставкой средней части палки вниз.

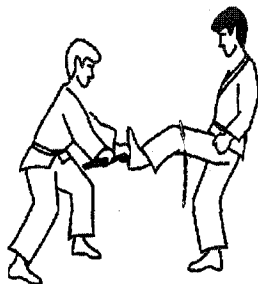

Защита от удара ногой сбоку выполняется подставкой средней части палки в сторону.

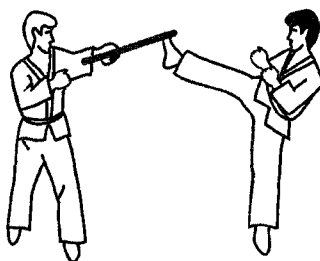

Защита от прямого удара кулаком, ножом, предметом в лицо, верхнюю часть туловища выполняется отбивом внутрь средней частью палки с поворотом туловища.

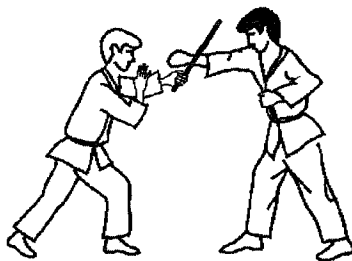

Упражнение № 18. Задержания удушающим захватом с помощью палки.

Удушающий захват сзади с помощью палки выполняется с выведением противника из равновесия.



Упражнение № 19. Обезоруживание противника при ударе ножом сверху – с шагом вперед защититься подставкой предплечья руки вверх под удар вооруженной руки противника на замахе, захватить предплечье руки противника, нанести удар ногой в голень или пах; рывком выкручивая руку внутрь, вывести противника из равновесия, подвести его плечо под свое плечо и, нажимая им, свалить противника; надавливая рукой на локтевой сустав, перевести руку на загиб, обезоружить.

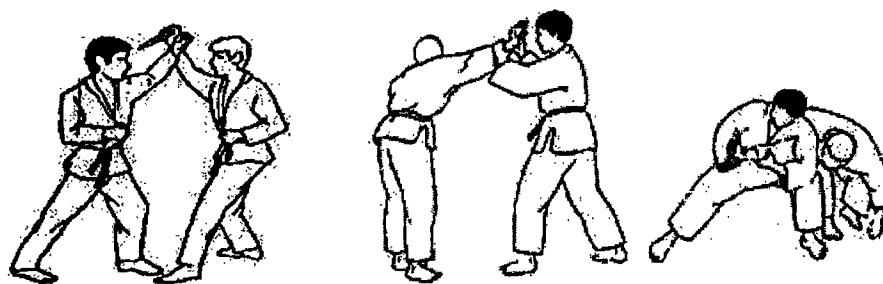

Упражнение № 20. Обезоруживание противника при ударе ножом снизу – с шагом вперед встретить вооруженную руку противника подставкой предплечья вниз, захватить руку в районе локтя (плеча), нанести удар ногой в пах, провести загиб руки за спину, обезоружить.



Упражнение № 21. Специальные приемы и действия.

Надевание наручников лежа. Выполнив загиб руки за спину, заставить противника лечь на живот. Не отпуская захвата, сесть на него верхом. Под воздействием болевого приема заставить противника отвести другую руку за спину и заблокировать руки бедрами. Защелкнуть наручники на обоих запястьях.

31. Занятия по ускоренному передвижению направлены на развитие выносливости и быстроты, скоростно-силовых качеств, совершенствование навыков в ходьбе, беге по ровной и пересеченной местности, прыжках.

Занятия проводятся на стадионе или ровной площадке (в спортивном зале), а также на пересеченной местности по дороге и вне дорог.

В содержание занятий включаются бег на различные дистанции, прыжки, прыжковые и беговые упражнения, направленные на совершенствование техники движений и физических качеств, упражнения с отягощением и эстафеты.

Подготовительная часть занятия включает: ходьбу и бег, направленные на подготовку сотрудников к нагрузке, упражнения на месте для совершенствования гибкости, подготовки мышц и связок; прыжково-беговые упражнения для подготовки опорно-двигательного аппарата сотрудников к нагрузкам основной части занятий; ускорения.

В основную часть занятий включаются: бег на короткие дистанции (от 30 до 400 метров, челночный бег, эстафеты), бег на средние и длинные дистанции (от 1 до 10 километров и более), кроссы до 10 километров, специальные прыжково-беговые упражнения в метаниях, с отягощением.

32. Упражнения в беге разучиваются в целом, по частям и с помощью подготовительных упражнений.

Тренировка в беге на короткие дистанции, а также разучивание новых упражнений проводится в начале занятия; на средние и длинные дистанции – в конце.

При обучении бегу на короткие дистанции при выполнении прыжково-беговых упражнений сотрудники выстраиваются в колонну по одному по беговым дорожкам (направлениям) с интервалом в 2-3 шага.

Для изучения техники старта в беге на короткие дистанции, средние и длинные дистанции, а также при проведении тренировки и выполнении нормативов подаются команды: «НА СТАРТ», «ВНИМАНИЕ», «МАРШ». По команде «НА СТАРТ» сотрудник из исходного положения (3-5 метров от линии старта) подходит к линии старта. Сильнейшая нога – у линии старта, другая – на 1-1,5 ступни сзади. Стопы ног параллельны, туловище прямо, руки опущены. По команде «ВНИМАНИЕ» наклониться вперед, центр тяжести перенести на впереди стоящую ногу. Руку, противоположную сзади стоящей ноге, чуть подать вперед. Другая рука, согнутая в локте, отводится назад (кисть – сбоку туловища). По команде «МАРШ» начать бег с постепенным выпрямлением туловища. Стартовое положение – без касания рукой земли.

33. В содержание занятий включаются упражнения:

Упражнение 22. Бег на 100 м.

Выполняются с высокого старта по беговой дорожке стадиона или ровной площадке с любым покрытием.

Положение высокого старта

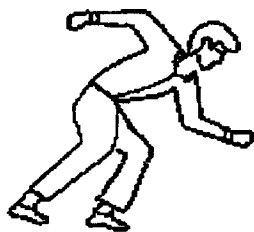

Упражнение 23. Челночный бег 10x10 м.

Выполняется на ровной площадке с размеченными линиями старта и поворота. Ширина линии старта и поворота входит в отрезок 10 метров. По команде «МАРШ» пробежать 10 метров, коснуться земли за линией поворота любой частью тела, повернуться кругом – пробежать таким образом еще девять отрезков по 10 метров. Запрещается использовать в качестве опоры при повороте какие-либо естественные или искусственные предметы, неровности, выступающие над поверхностью дорожки.

Упражнение 24. Бег на 1 км.

Проводятся на любой местности (стадионе) с общего или отдельного старта. Старт и финиш оборудуются в зависимости от местности (длины беговой дорожки стадиона).

Упражнение 25. Бег на 3 км.

Проводятся на любой местности (стадионе) с общего или отдельного старта.

Старт и финиш оборудуются в зависимости от местности (длины беговой дорожки стадиона).

34. Подготовительная часть занятия по лыжной подготовке включает: проверку состояния лыжного инвентаря и формы одежды, передвижение к месту проведения основной части занятия.

Перед началом движения руководитель занятия назначает и инструктирует одного-двух замыкающих из числа сотрудников.

Для движения по лыжне при разучивании лыжных ходов подается команда: «Обычным ходом, по кругу, дистанция 5 шагов, шагом – МАРШ».

Для разучивания подъемов сотрудники строятся у подножия склона. После демонстрационного показа и объяснения подается команда: «Подъем «елочкой», справа в колонну по одному, дистанция 5 шагов – ВПЕРЕД».

Разучивание спусков, торможений и поворотов проводится сначала на месте, а затем при спуске со склона по команде: «Спуск в средней стойке, справа по одному, дистанция 10 шагов (или длина склона) – ВПЕРЕД».

Тренировка в передвижении на лыжах включается в каждое занятие и проводится на слабопересеченной местности, в дальнейшем – на местности с более сложным рельефом.

Заключительная часть занятия включает: подведение итогов, определение заданий для самостоятельной работы и передвижение к месту расположения.

35. В содержание занятий по лыжной подготовке включаются упражнения:

Упражнение 26. Лыжная гонка на 5 км.

Упражнение проводится на местности вне дорог с общего или отдельного старта по заранее подготовленной трассе. Старт и финиш оборудуются в одном месте.

36. Занятия спортивными играми организуются в спортивном зале и на открытом воздухе.

Технические приемы разучиваются в целом, по разделениям (частям) и с помощью подготовительных (подводящих) упражнений в двухшереножном строю лицом друг к другу с интервалами и дистанцией между сотрудниками, а также при их расположении в колоннах, в полукруге (круге).

Для совершенствования в выполнении основных приемов техники спортивной игры используются поточный и круговой методы тренировки.

В содержание занятий по спортивным играм включаются общеразвивающие и специальные упражнения без мяча и с мячом, упражнения по технике и тактике игры, двухсторонние учебно-тренировочные игры.

В подготовительную часть занятия включаются: ходьба, бег, общеразвивающие упражнения.

В содержание основной части занятия включаются упражнения по технике и тактике спортивных игр.

Подготовка места и инвентаря для проведения спортивной игры предусматривает расстановку, распределение сотрудников по командам, разметку площадки, подбор инвентаря, установление формы одежды для сотрудников, с учетом описания, приведенного в приложении № 2 к Положению, объяснение техники и тактики спортивной игры.

Заключительная часть включает в себя подведение итогов игры, объявление победителей и разбор спортивной игры.

37. Специальная подготовка предполагает проведение с сотрудниками соревнований по служебно-прикладным видам спорта, включая общероссийские соревнования.

38. Учет результатов проверки по физической подготовке осуществляется: в структурных подразделениях территориальных органов ФССП России – старшим судебным приставом, в территориальном органе ФССП России – начальником отдела организации обеспечения установленного порядка деятельности судов аппарата управления территориального органа ФССП России.

39. Физическая подготовка сотрудников проверяется ежемесячно по четырем упражнениям. Упражнения по гимнастике и рукопашному бою обязательно включаются в проверку уровня физической подготовки.

Все назначенные для проверки физические упражнения выполняются в течение одного дня.

При невозможности выполнить физическое упражнение может быть назначено упражнение для замены (кроме упражнений по рукопашному бою).

Индивидуальная оценка физической подготовки сотрудников может определяться в ходе занятий по физической подготовке.

40. Результаты контрольных занятий по физической подготовке отражаются в ведомости результатов проверки по физической подготовке (рекомендуемый образец приведен в приложении № 3 к Положению).

Ведомости результатов проверки по физической подготовке хранятся в течение года в отделах организации обеспечения установленного порядка деятельности судов и в структурных подразделениях территориальных органов ФССП России.

41. Нормативы по физической подготовке для сотрудников приведены в рекомендуемом образце (приложение № 4 к Положению).

IV. Особенности организации огневой подготовки в рамках специальной подготовки

42. Огневая подготовка проводится в целях выполнения сотрудниками задач по обеспечению установленного порядка деятельности судов при выполнении ими служебных обязанностей, связанных с применением боевого ручного стрелкового оружия (далее – оружие).

43. Выполнению упражнений стрельб предшествуют:
изучение требований безопасности при проведении стрельб (рекомендуемый образец приведен в приложении № 5 к Положению) (далее – требования безопасности);
отработка нормативов по огневой подготовке (рекомендуемый образец приведен в приложении № 6 к Положению);

практические занятия с использованием электронных стрелковых тренажеров;
подготовка оружия к стрельбе в соответствии с Положением.

Зачет по огневой подготовке сотрудников принимается заместителями руководителя территориального органа и старшими судебными приставами не позднее

одного рабочего дня до проведения стрельб. Результаты проведения зачета заносятся в ведомость результатов проверки структурного подразделения по огневой подготовке (рекомендуемый образец приведен в приложении № 7 к Положению).

Сотрудники, не сдавшие зачет, к стрельбе не допускаются.

44. Для руководства и обеспечения проведения стрельб, а также для обеспечения выполнения требований безопасности во время стрельбы приказом территориального органа ФССП России назначаются:

руководитель стрельбы (руководитель стрельбы на участке) – из числа начальников отделов организации обеспечения установленного порядка деятельности судов аппаратов управления территориальных органов ФССП России, их заместителей, старших судебных приставов, их заместителей, прошедших обучение по Программе специальной подготовки;

руководитель занятий на учебных точках – из числа должностных лиц отделов организации обеспечения установленного порядка деятельности судов аппарата управления территориального органа ФССП России, старших судебных приставов, их заместителей, прошедших обучение по Программе специальной подготовки;

начальник пункта боевого питания – из числа сотрудников, прошедших обучение по Программе специальной подготовки и сдавших зачет на знание порядка проведения стрельб, ведение учета расхода патронов;

начальник оцепления и оцепление – из числа сотрудников, прошедших обучение по Программе специальной подготовки и сдавших зачет на знание порядка проведения стрельб, ведение учета расхода патронов.

45. Руководителю стрельбы подчиняются руководитель стрельбы на участке, руководитель занятий на учебных точках, начальник пункта боевого питания, начальник оцепления и оцепление.

46. Для принятия зачета на допуск сотрудников к исполнению обязанностей руководителя стрельбы (руководителя стрельбы на участке) ежегодно до 1 ноября формируется комиссия под председательством заместителя руководителя территориального органа, состав которой утверждается приказом территориального органа ФССП России.

В состав комиссии назначаются начальники отделов аппарата управления территориального органа ФССП России, старшие судебные приставы и иные сотрудники территориального органа ФССП России.

Комиссия осуществляет принятие зачета на знание требований безопасности, материальной части оружия, приемов и правил стрельбы, условий и порядка выполнения упражнений стрельб, порядка организации и проведения стрельб, умение проводить практические занятия по огневой подготовке в соответствии с Положением ежегодно в период с 1 ноября по 1 декабря.

47. Для своевременного оказания первой помощи при проведении стрельб привлекаются сотрудники, имеющие теоретические и практические навыки по оказанию первой помощи, прошедшие курсы оказания первой помощи, обеспеченные набором для оказания первой помощи, укомплектованным медицинскими изделиями в соответствии с приказом Минздрава России от 27.06.2014 № 333н «Об утверждении Требований к комплектации медицинскими изделиями набора для оказания первой

помощи сотрудниками федеральных органов исполнительной власти, ведомственной охраны и народными дружинниками, на которых законодательством Российской Федерации возложена обязанность оказывать первую помощь» (зарегистрирован Минюстом России 04.09.2014, регистрационный № 33972).

48. Для организации и проведения стрельб выделяются автотранспортные средства и экипировка.

49. В целях организации стрельб, выполнения требований безопасности руководитель стрельбы определяет:

в качестве тыла стрельбища – место, расположенное на удалении не менее 15 метров от исходного рубежа, в противоположном от мишенного поля направлении, на котором создаются учебные точки, необходимые для проведения занятий по огневой подготовке. Они могут создаваться как в помещениях (классах), так и на открытых площадках (под навесами);

в качестве пункта боевого питания – место учета и выдачи патронов сотрудникам очередной смены стреляющих, а также приема от них неизрасходованных или неисправных патронов. Размещается в тылу стрельбища на расстоянии 5 – 10 метров от исходного рубежа и обозначается оградительной красно-белой лентой и указателем;

в качестве исходного рубежа – линию для построения и подготовки очередной смены стреляющих к практическому выполнению упражнений стрельб. Располагается от рубежа открытия огня на расстоянии не ближе 10 метров для стрельбищ и не ближе 5 метров для тиров. При необходимости обозначается указателем;

в качестве рубежа открытия огня – линию, по достижении которой разрешается стрельба. При необходимости обозначается указателем;

в качестве мишенного поля – участок местности с мишенной обстановкой;

в качестве рубежа осмотра мишеней – линию для осмотра мишеней, находится на расстоянии 1,5 – 2 метра от мишеней.

Границы стрельбища открытого типа обозначаются на местности указателями:

«Стой, стреляют»;

«Проход и проезд запрещены».

50. Руководитель стрельбы отвечает за соблюдение сотрудниками установленного Положением порядка при проведении стрельб, выполнение требований безопасности, а также условий и порядка выполнения упражнений стрельб.

Руководитель стрельбы не позднее одного рабочего дня до проведения стрельбы: изучает приказ территориального органа ФССП России об организации и проведении стрельб из боевого ручного стрелкового оружия;

подготавливает необходимую учебно-материальную базу для проведения занятий на учебных точках;

определяет руководителей занятий на учебных точках;

проводит инструктаж должностных лиц, назначенных для организации и проведения стрельб, по выполнению требований безопасности под роспись в журнале инструктажа должностных лиц, назначенных для организации и проведения стрельб (рекомендуемый образец приведен в приложение № 8 к Положению), определяет организацию и порядок проведения занятий на учебных точках.

51. Перед началом стрельбы руководитель стрельбы:
прибывает на инструктаж к начальнику стрельбища (тира);
проверяет присутствие должностных лиц, назначенных для организации и проведения стрельб, ставит им задачи, напоминает требования безопасности;
организует выставление оцепления;
проверяет наличие оружия, планируемого к использованию при проведении стрельб;
проверяет наличие радиосвязи (телефонной связи) с должностными лицами территориального органа, назначенными для организации и проведения стрельб;
после доклада руководителя стрельбы на участках о готовности смен сотрудников к стрельбе, убедившись в отсутствии на мишенном поле людей, машин, животных, дает распоряжение на подачу звукового сигнала «Огонь».

52. Во время стрельбы руководитель стрельбы в случае нарушения требований безопасности, появления на мишенном поле людей, машин, животных или получения доклада (сигнала) от начальника оцепления о нарушении требований безопасности немедленно подает сигнал «Отбой».

53. По окончании стрельбы руководитель стрельбы:
принимает доклад о наличии оружия, которое использовалось при проведении стрельб;

принимает доклад от начальника пункта боевого питания о количестве выданных (неизрасходованных) патронов;

проверяет соответствие полученных перед проведением стрельб, оставшихся, а также израсходованных патронов согласно записям в раздаточно-сдаточной ведомости патронов на пункте боевого питания³;

дает команду о снятии оцепления;

проверяет разбор стрельбы;

организует по возможности первичное обслуживание оружия;

организует контроль за обслуживанием оружия и сдачей его в комнату для хранения оружия;

докладывает о сдаче оружия, неизрасходованных патронов (при их наличии), а также результатах стрельб руководителю территориального органа или заместителю руководителя территориального органа.

54. При проведении занятий у руководителя стрельбы должны быть:

настоящее Положение;

приказ территориального органа ФССП России об организации и проведении стрельбы из боевого ручного стрелкового оружия;

приказ территориального органа ФССП России о допуске сотрудников к исполнению обязанностей руководителя стрельбы (руководителя стрельбы на участке);

журнал инструктажа организации и проведения стрельб.

³ Инструкция о порядке выдачи, ношения и хранения огнестрельного оружия, специальных средств и мерах по соблюдению правил оборота оружия в Федеральной службе судебных приставов, утвержденная приказом ФССП России от 11.12.2015 № 586 (зарегистрирован Минюстом России 25.12.2015, регистрационный № 40243), с изменениями, внесенными приказами ФССП России от 04.05.2016 № 237 (зарегистрирован Минюстом России 16.05.2016, регистрационный № 42111), от 29.06.2016 № 395 (зарегистрирован Минюстом России 20.07.2016, регистрационный № 42921).

55. Руководитель стрельбы на участке отвечает за выполнение сотрудниками требований безопасности, соблюдение порядка проведения стрельбы на месте (на учебной точке) в соответствии с приказом территориального органа ФССП России об организации и проведении стрельбы из боевого ручного стрелкового оружия, а также условий выполняемых упражнений стрельб.

Руководитель стрельбы на участке не позднее одного рабочего дня до проведения стрельбы:

изучает приказ территориального органа ФССП России об организации и проведении стрельб из боевого ручного стрелкового оружия;

под руководством руководителя стрельбы принимает участие в занятиях по изучению требований безопасности, организации и проведению занятий на учебной точке;

изучает порядок выполнения упражнений стрельб на учебной точке;

уточняет количество сотрудников, количество патронов, место проведения стрельбы, время начала и окончания стрельбы;

подготавливает мишени и необходимую учебно-материальную базу для проведения занятий.

56. Перед началом стрельбы руководитель на участке:

проверяет исправность оружия;

устанавливает радиосвязь с руководителем стрельб;

проверяет соответствие мишенной обстановки условиям выполняемого упражнения;

проверяет готовность сотрудников к практическому выполнению упражнений стрельб;

докладывает руководителю стрельбы о готовности к стрельбе.

57. Во время стрельбы руководитель стрельбы на участке:

контролирует расход патронов сотрудниками;

при нарушении требований безопасности немедленно прекращает стрельбу (подает команду «Стой, прекратить огонь») и докладывает руководителю стрельбы;

при поступлении команды «Стой, прекратить огонь» повторяет команду и далее действует в соответствии с поступающими командами руководителя стрельбы.

58. По окончании стрельбы:

докладывает руководителю стрельбы об окончании стрельбы на учебной точке;

контролирует сдачу сотрудниками неизрасходованных патронов на пункт боевого питания;

организует сбор стреляных гильз;

докладывает руководителю стрельбы о результатах стрельбы и о количестве израсходованных (неизрасходованных) патронов;

проводит разбор стрельбы.

59. При проведении занятий у руководителя стрельбы на участке должны быть:

настоящее Положение;

приказ территориального органа ФССП России об организации и проведении стрельб из боевого ручного стрелкового оружия;

приказ территориального органа ФССП России о допуске сотрудников к

исполнению обязанностей руководителя стрельбы (руководителя стрельбы на участке); ведомость результатов проверки структурного подразделения по огневой подготовке.

60. Начальник пункта боевого питания:

изучает приказ территориального органа ФССП России об организации и проведении стрельб из боевого ручного стрелкового оружия;

под руководством руководителя стрельбы принимает участие в занятиях по изучению требований безопасности;

обязан знать и соблюдать правила обращения с оружием и патронами к нему⁴;

получает патроны на складе и обеспечивает их доставку к месту проведения стрельб;

имеет постоянную радиосвязь с руководителем стрельбы;

осуществляет выдачу патронов сотрудникам в соответствии с командой руководителя стрельбы под роспись в раздаточно-сдаточной ведомости патронов на пункте боевого питания и принимает от них неизрасходованные патроны и гильзы (при их наличии) по счету, о чем производит доклад руководителю стрельбы;

следит за выполнением сотрудниками требований безопасности, в том числе за осмотром патронов;

после окончания стрельб сверяет количество полученных, оставшихся (в том числе неисправных), а также израсходованных (при их наличии) в ходе проведения стрельб патронов, заполняет и закрывает раздаточно-сдаточную ведомость патронов на пункте боевого питания и представляет ее руководителю стрельбы для проверки правильности заполнения, оформления и подтверждающей подписи руководителя стрельбы непосредственно в месте проведения стрельб.

61. На пункте боевого питания должны быть:

настоящее Положение;

Инструкция о порядке выдачи, ношения и хранения огнестрельного оружия, специальных средств и мерах по соблюдению правил оборота оружия в Федеральной службе судебных приставов, утвержденная приказом ФССП России от 11.12.2015 № 586 (зарегистрирован Минюстом России 25.12.2015, регистрационный № 40243), с изменениями, внесенными приказами ФССП России от 04.05.2016 № 237 (зарегистрирован Минюстом России 16.05.2016, регистрационный № 42111), от 29.06.2016 № 395 (зарегистрирован Минюстом России 20.07.2016, регистрационный № 42921);

приказ территориального органа ФССП России об организации и проведении стрельб из боевого ручного стрелкового оружия;

раздаточно-сдаточная ведомость патронов на пункте боевого питания.

62. Начальник оцепления отвечает за правильное несение службы постами оцепления и выполнение требований безопасности составом оцепления.

⁴ Инструкция о порядке выдачи, ношения и хранения огнестрельного оружия, специальных средств и мерах по соблюдению правил оборота оружия в Федеральной службе судебных приставов, утвержденная приказом ФССП России от 11.12.2015 № 586 (зарегистрирован Минюстом России 25.12.2015, регистрационный № 40243), с изменениями, внесенными приказами ФССП России от 04.05.2016 № 237 (зарегистрирован Минюстом России 16.05.2016, регистрационный № 42111), от 29.06.2016 № 395 (зарегистрирован Минюстом России 20.07.2016, регистрационный № 42921).

Начальник оцепления не позднее одного рабочего дня до проведения стрельб:
 изучает приказ территориального органа ФССП России об организации и проведении стрельб из боевого ручного стрелкового оружия;
 под руководством руководителя стрельбы принимает участие по изучению требований безопасности;
 изучает схему стрельбища (тира);
 определяет количество постов оцепления и его состав;
 разрабатывает схему расположения постов оцепления применительно к стрельбищу (тиру), где проводится огневая подготовка;
 обеспечивает посты оцепления средствами связи и оповещения;
 инструктирует состав оцепления по выполнению своих обязанностей и лично выставляет на посты;
 при расстановке постов оцепления производит осмотр оцепливаемой территории;
 устанавливает радиосвязь между постами оцепления;
 контролирует выполнение обязанностей составом оцепления и поддерживает с ним связь;
 докладывает руководителю стрельбы о выставленных постах оцепления и готовности к несению службы;
 во время стрельбы проверяет несение службы постами оцепления;
 немедленно докладывает руководителю стрельбы обо всех происшествиях;
 по окончании стрельбы с разрешения руководителя стрельбы снимает оцепление.

63. На каждый пост оцепления назначаются один – два сотрудника со средствами радиосвязи. Если назначены два сотрудника, один из них назначается старшим.

Назначенные сотрудники должны:

- знать установленные сигналы прекращения огня;
- уметь пользоваться средствами радиосвязи;
- следить за указанным участком местности;
- не покидать поста без разрешения начальника оцепления;
- немедленно докладывать начальнику оцепления обо всех происшествиях.

64. При необходимости из числа сотрудников назначаются наблюдатели.

Наблюдатели находятся в месте, определенном руководителем стрельбы (руководителем стрельбы на участке), ведут наблюдение в указанных направлениях и докладывают о появлении людей, машин, животных на мишенном поле, о возникших пожарах на мишенном поле.

Всем должностным лицам территориального органа ФССП России, назначенным для организации и проведения стрельб, необходимо иметь на левой руке повязки с соответствующими надписями:

- руководитель стрельбы;
- руководитель стрельбы на участке;
- начальник пункта боевого питания;
- начальник оцепления;
- оцепление;
- наблюдатели;

руководитель занятия на учебной точке № (номер учебной точки).

65. На стрельбы сотрудники прибывают не позднее чем за 30 минут до начала стрельбы, в повседневной форменной одежде⁵ со снаряжением комплектным кожаным (ремень поясной, кобура с чехлом под запасную обойму, шнур револьверный, чехлы для наручников, газового баллончика и подвеска для палки резиновой), без специальных средств. Руководитель территориального органа, заместитель руководителя территориального органа, старший судебный пристав представляют руководителю стрельбы ведомость результатов проверки по огневой подготовке с результатами принятия зачета и журнал учета занятий по специальной подготовке структурного подразделения территориального органа ФССП России.

Каждому сотруднику необходимо знать и уметь выполнять приемы обращения с оружием (рекомендуемый образец приведен в приложении № 9 к Положению).

Автомат (пистолет – пулемет) во время проведения стрельб и занятий по огневой подготовке должен быть с разложенным (откинутым) прикладом в положении «на ремень» или «за спину» (рис.1).



Рис. 1. Положение оружия во время стрельб и занятий по огневой подготовке

а) автомат в положении
«на ремень»

б) автомат
в положении
«за спину»

в) пистолет-пулемёт
в положении
«на ремень»

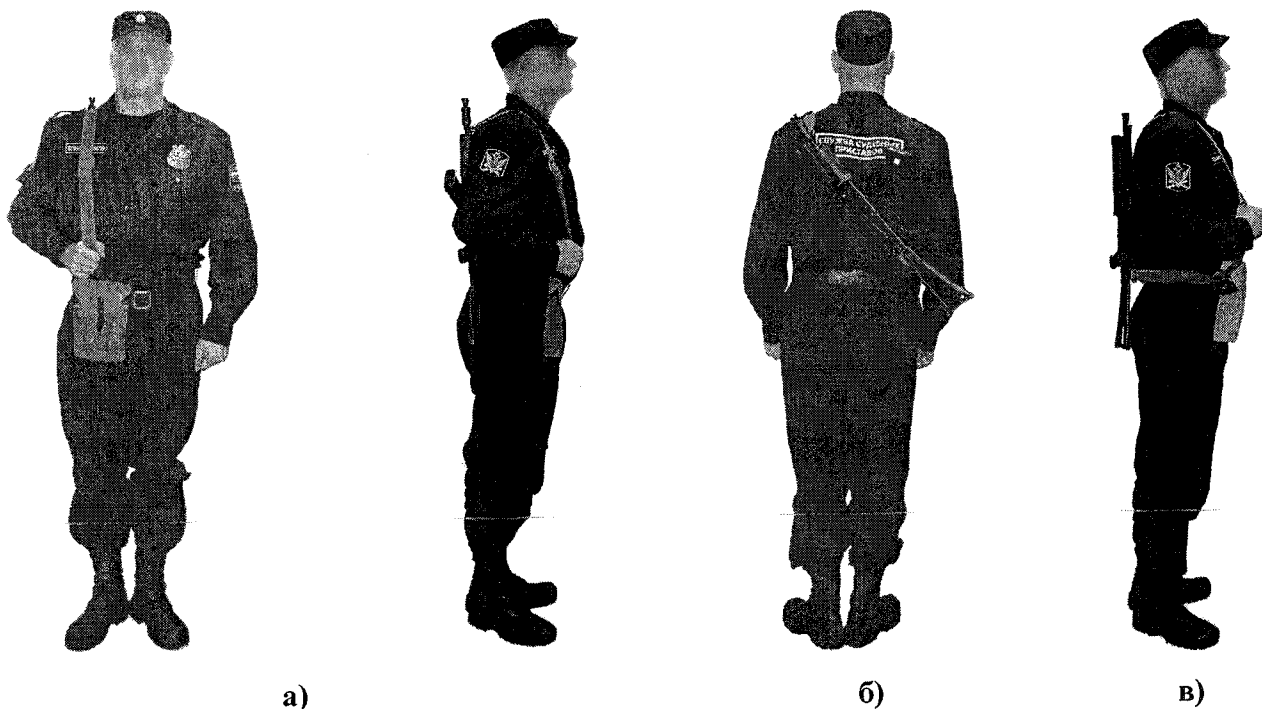
66. Перед началом занятия руководитель стрельбы:
выстраивает сотрудников в тылу стрельбища;

⁵ Приказ ФССП России от 30.05.2011 № 255 «Об утверждении Порядка ношения форменной одежды судебными приставами и иными должностными лицами Федеральной службы судебных приставов» (зарегистрирован Минюстом России 20.06.2011, регистрационный № 21047) с изменениями, внесенными приказом ФССП России от 02.09.2016 № 475 (зарегистрирован Минюстом России 23.09.2016, регистрационный № 43785).

проверяет внешний вид, экипировку сотрудников;

проверяет готовность оружия к стрельбе;

проводит контрольный опрос на знание требований безопасности, приемов и правил стрельбы, условий и порядка выполнения упражнений стрельб, определяет степень готовности сотрудников к занятию;

определяет время и порядок проведения занятия по огневой подготовке;

распределяет сотрудников на группы и назначает старших сотрудников группы;

объявляет руководителей занятий на учебных точках, номера и названия учебных точек, время занятий, порядок замены на учебных точках и сигналы, по которым осуществляется замена;

доводит до сотрудников требования безопасности при обращении с оружием и патронами к нему применительно к стрельбищу (тиру), где проводятся занятия;

устанавливает радиосвязь между руководителями занятий на учебных точках.

После постановки задач дает команду на выдвижение групп сотрудников на учебные точки.

С прибытием сотрудников на учебную точку руководитель стрельбы на участке сообщает:

порядок практического выполнения упражнений стрельб;

проверяет знание сотрудниками основ и правил стрельбы, условий выполняемого упражнения, требований безопасности и обращения с патронами;

указывает на местности исходный рубеж, места для стрельбы, рубеж открытия огня, рубеж осмотра мишеней (при необходимости), основное и опасные направления стрельбы;

напоминает порядок действий при практическом выполнении упражнений стрельб на рубеже открытия огня и при возвращении на исходный рубеж;

распределяет группу сотрудников по сменам стреляющих и назначает старших смен.

67. На учебных точках отрабатываются следующие вопросы с использованием учебно-материальной базы:

изучение требований безопасности;

изучение условий и порядка выполнения упражнений;

изготовка к стрельбе из различных положений, изучение приемов и правил стрельбы из пистолета, пистолета-пулемёта и автомата (плакат, настилы брезентовые, секундомеры, белые и красные флажки для обозначения рубежей, уменьшенные мишени для тренировки в прицеливании);

тренировка правильности прицеливания (плакат, прицельные станки, приборы командирского ящика: линейка стрелковая, указка магнитная, показная мушка, боковые зеркала);

неполная разборка пистолета и сборка после неполной разборки (столы, секундомеры, планшеты с условиями выполнения нормативов);

неполная разборка автомата и сборка после неполной разборки (столы, секундомеры, планшеты с условиями выполнения нормативов);

практическое выполнение упражнений стрельб из пистолета;

практическое выполнение упражнений стрельб из пистолета-пулемёта;

практическое выполнение упражнений стрельб из автомата.

Кроме того, по решению руководителя стрельбы могут быть организованы учебные точки для отработки дополнительных вопросов.

68. Замена сотрудников на учебных точках осуществляется по команде руководителя стрельбы.

69. На учебные точки по практическому выполнению упражнений стрельб допускаются только сотрудники, прошедшие обучение на учебных точках по отработке следующих вопросов:

изучение требований безопасности;

изучение условий и порядка выполнения упражнений стрельб;

изготовка к стрельбе из различных положений, изучение приемов и правил стрельбы из пистолета, пистолета-пулемёта и автомата;

тренировка в правильности прицеливания;

неполная разборка пистолета и сборка после неполной разборки;

неполная разборка автомата и сборка после неполной разборки.

70. По прибытии сотрудников на учебные точки по практическому выполнению упражнений стрельб по команде руководителя стрельбы на командном пункте поднимается белый флаг. С выходом сотрудников очередной смены стреляющих на исходное положение и до сигнала «Отбой» (команды «Прекратить огонь») вместо белого флага устанавливается красный флаг.

Порядок осмотра мишеней при практическом выполнении упражнений стрельб определяется руководителем стрельбы (руководителем стрельбы на участке). При проведении стрельб с использованием технических устройств, информирующих о поражении целей, осмотр мишеней может не проводиться, сигнал «Отбой» (команда «Прекратить огонь») после окончания стрельбы подается каждой смене стреляющих. При этом красный флаг не заменяется. Сотрудники очередной смены стреляющих в этом случае выполняют упражнения стрельб по команде руководителя стрельбы (руководителя стрельбы на участке).

71. Огонь из автоматического оружия ведется очередями, за исключением упражнений, условиями которых предусмотрена стрельба одиночными выстрелами.

72. При возникновении задержки при стрельбе, а также неисправностей во время стрельбы сотрудник поднимает вверх руку, не задействованную в удержании оружия, и немедленно докладывает руководителю стрельбы (руководителю стрельбы на участке).

73. После практического выполнения упражнений стрельб на учебной точке руководитель стрельбы (руководитель стрельбы на участке) проверяет наличие оружия, осматривает оружие на предмет отсутствия патронов в патроннике и в магазине, проверяет учет патронов, организует осмотр мишеней, сбор стреляных гильз, проводит разбор стрельб.

Результаты стрельбы заносятся в ведомость результатов проверки структурного подразделения по огневой подготовке.

После окончания стрельб руководитель стрельбы проводит разбор занятия, в ходе которого:

напоминает тему занятия;

определяет, как достигнуты цели занятия;
 объявляет оценки сотрудникам;

контролирует занесение оценок руководителями занятий на учебных точках в ведомости результатов проверки структурного подразделения территориального органа ФССП России по огневой подготовке;

отмечает сотрудников, показавших лучшие и неудовлетворительные результаты, особое внимание обращает на действия при изготовке к стрельбе, на правильность выполнения приемов и способов стрельбы, показывая наглядно на плакате.

указывает положительные стороны и недостатки, выявленные в ходе занятия;
 определяет задание для самостоятельной подготовки.

74. Руководитель стрельбы (руководитель стрельбы на участке) по прибытии на учебную точку по практическому выполнению упражнений стрельб группы сотрудников дает указание очередной смене стреляющих получить на пункте боевого питания патроны в количестве, определенном условиями выполняемого упражнения.

75. По команде руководителя стрельбы (руководителя стрельбы на участке) «Начальнику пункта боевого питания – выдать боевые патроны» начальник пункта боевого питания выдает патроны каждому сотруднику очередной смены стреляющих поштучно, с записью в раздаточно-сдаточной ведомости патронов на пункте боевого питания под подпись.

76. Сотрудник на пункте боевого питания осматривает полученные патроны и докладывает руководителю стрельбы на участке: «Судебный пристав (называет фамилию) три боевых патрона получил, осмотрел. Замечаний нет (если есть замечания, указать)». При обнаружении каких-либо дефектов патронов сотрудник докладывает руководителю стрельбы (руководителю стрельбы на участке) и по его команде сдает неисправные патроны начальнику пункта боевого питания с последующей заменой их на исправные.

77. Убедившись, что все сотрудники очередной смены стреляющих получили патроны, руководитель стрельбы (руководитель стрельбы на участке) подает команду «Смена, на исходный рубеж шагом-марш».

76. Снаряжение магазинов производится по команде руководителя стрельбы (руководителя стрельбы на участке) «Снарядить магазины» на исходном рубеже.

78. После снаряжения магазина каждый сотрудник очередной смены стреляющих докладывает руководителю стрельбы (руководителю стрельбы на участке): «Судебный пристав (называет фамилию) магазин тремя боевыми патронами снарядил».

79. На исходном рубеже руководитель стрельбы (руководитель стрельбы на участке) проверяет подготовку каждого обучаемого очередной смены стреляющих к практическому выполнению упражнения, определяет очередность выполнения упражнения, указывает цель каждому обучаемому в смене стреляющих, после чего каждый сотрудник докладывает: «Цель вижу».

80. Выдвижение сотрудников на рубеж открытия огня производится по команде руководителя стрельбы (руководителя стрельбы на участке) «Смена, на

рубеж открытия огня шагом-марш», если иное не предусмотрено упражнением стрельб. Снаряженный патронами магазин при передвижении располагается в кобуре (сумке для магазинов).

81. В ходе практического выполнения упражнений стрельб руководитель стрельбы (руководитель стрельбы на участке) находится позади сотрудников смены стреляющих, наблюдает за ними и не вмешивается в их действия, если они не нарушают требования безопасности, условия и порядок выполнения упражнений.

82. При практическом выполнении упражнений стрельб из пистолета использование кобуры каждым сотрудником обязательно. Пистолет переносится только в кобуре, скрывающей спусковой крючок. Сотрудники, не имеющие кобуры, к стрельбам не допускаются.

Стрельба из пистолета складывается из выполнения следующих приемов:
 изготовление к стрельбе (зарядание пистолета, принятие положения для стрельбы);
 произведение выстрела (прицеливание, нажатие на хвост спускового крючка);
 прекращение стрельбы (прекращение нажатия на хвост спускового крючка, включение предохранителя).

Все действия сотрудники выполняют, удерживая пистолет дульной частью в сторону мишенного поля.

83. На рубеже открытия огня по команде руководителя стрельбы (руководителя стрельбы на участке) «Заряжай» сотруднику необходимо:

вынуть пистолет из кобуры и вставить магазин в основание рукоятки;
 дослат патрон в патронник ствола, для чего выключить предохранитель (опустить флажок вниз), отвести левой рукой затвор в крайнее заднее положение и отпустить его;

включить предохранитель (перевести флажок предохранителя большим пальцем правой руки так, чтобы он закрыл красный кружок);

принять положение для стрельбы и доложить руководителю стрельбы (руководителю стрельбы на участке) о готовности к стрельбе: «Судебный пристав (называет фамилию) к стрельбе готов».

Описание в тексте изготовок для стрельбы приводится для правши, для левши – техника аналогична, но все действия выполняются другой рукой (ногой) и в другую сторону.

Для принятия положения для стрельбы стоя необходимо (рис. 2):

повернуться вполборота налево и, не приставляя правой ноги, выставить ее вперед по направлению к цели на ширину плеч, распределив тяжесть тела равномерно на обе ноги;

держат пистолет отвесно дульной частью вверх против правого глаза, сохраняя при этом положение кисти руки на высоте подбородка; левая рука должна быть свободно опущена вдоль тела или заложена за спину.



Рис. 2. Положение для стрельбы стоя из пистолета

Для принятия положения для стрельбы с колена необходимо (рис. 3):

выставить назад левую ногу так, чтобы носок ступни ее был против каблука правой ноги; опуститься на левое колено и присесть на каблук; правую ногу от колена до ступни держать по возможности отвесно, носок ступни – в направлении на цель; вынуть пистолет из кобуры, выключить предохранитель (опустить флажок вниз); поставить курок на боевой взвод.



Рис. 3. Положение для стрельбы с колена из пистолета

84. По команде руководителя стрельбы (руководителя стрельбы на участке) «Огонь» сотруднику необходимо, не меняя положения для стрельбы, снять пистолет с предохранителя, взвести курок на боевой взвод и в соответствии с условиями выполнения упражнения вести стрельбу по цели.

Для производства выстрела из всех положений для стрельбы необходимо:
выбрать точку прицеливания;

не прекращая наблюдения за целью, вытянуть правую руку с пистолетом вперед, удерживая пистолет за рукоятку кистью правой руки; наложить указательный палец этой руки первым суставом на хвост спускового крючка; вытянуть по левой стороне рукоятки большой палец правой руки параллельно направлению ствола, вытянутую правую руку держать свободно, без напряжения, кисть этой руки держать в плоскости, проходящей через ось канала ствола и локоть руки (рис. 4); рукоятку пистолета не сжимать и держать ее по возможности однообразно.



Рис. 4. Положение пистолета при стрельбе

Для прицеливания необходимо задержать дыхание на естественном выдохе, зажмурить левый глаз, а правым смотреть через прорезь целика на мушку так, чтобы мушка пришлась посредине прорези, а вершина ее наравне с верхними краями целика; в таком положении подвести пистолет под точку прицеливания (не сваливая его) и одновременно начать нажим на хвост спускового крючка.

Разрешается прицеливаться с обоими открытыми глазами.

Для спуска курка необходимо, удерживая дыхание, плавно нажимать первым суставом указательного пальца на хвост спускового крючка, пока курок не сорвется с боевого взвода.

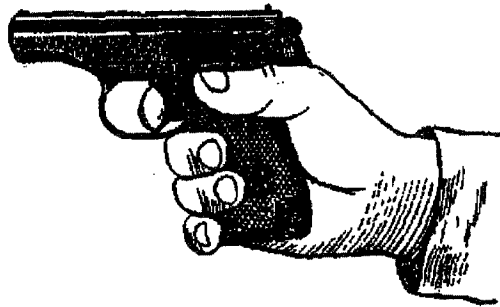
При нажиге на хвост спускового крючка давление пальца производить прямо назад. Сотруднику необходимо плавно увеличивать давление на хвост спускового крючка в течение того времени, когда вершина ровной мушки совмещается с точкой прицеливания; при отклонении мушки от точки прицеливания, совместив ровную мушку с точкой прицеливания, вновь плавно усилить нажим на хвост спускового крючка.

85. В случаях возникновения необходимости прекращения стрельбы руководителем стрельбы (руководителем стрельбы на участке) подается команда «Стой, прекратить огонь». По этой команде всем сотрудникам необходимо, не меняя положения для стрельбы, не покидая рубежа открытия огня, прекратить стрельбу, включить предохранитель.

Для продолжения стрельбы руководитель стрельбы (руководитель стрельбы на участке) подает команду «Огонь». По этой команде всем сотрудникам необходимо выключить предохранитель, взвести курок на боевой взвод и продолжать стрельбу в соответствии с условиями выполнения упражнения.

86. По окончании выполнения упражнения сотрудникам необходимо, не меняя положения для стрельбы и не покидая рубежа открытия огня, доложить руководителю стрельбы (руководителю стрельбы на участке) об окончании стрельбы: «Судебный пристав (называет фамилию) стрельбу закончил».

Руководитель стрельбы (руководитель стрельбы на участке), убедившись, что все сотрудники закончили стрельбу, подает команду «Стой, прекратить огонь, разряди». По этой команде сотрудник:

- прекращает стрельбу;
- включает предохранитель;
- разряжает пистолет.

Для разрядки пистолета сотрудник:

- извлекает магазин из основания рукоятки и помещает в кобуру;
- выключает предохранитель;
- ставит затвор на затворную задержку, одновременно извлекая патрон из патронника (при его наличии);
- снимает затвор с затворной задержки;
- включает предохранитель;
- вынимает магазин из кобуры;
- извлекает из магазина патроны;
- вставляет магазин в основание рукоятки;
- вкладывает пистолет в кобуру;
- в случае если патрон, выброшенный из патронника, упал на землю (пол), то по команде руководителя стрельбы сотрудник поднимает патрон.

После этого докладывает: «Оружие разряжено, поставлено на предохранитель».

По команде руководителя стрельбы (руководителя стрельбы на участке) «Оружие к осмотру» сотрудник:

- достаёт пистолет из кобуры;
- выключает предохранитель;
- ставит затвор на затворную задержку;

левой рукой извлекает магазин из основания рукоятки пистолета и вкладывает его под большой палец правой руки впереди предохранителя так, чтобы подаватель магазина был на 2-3 см выше затвора, и, удерживая пистолет дульной частью в сторону мишенного поля, предоставляет пистолет и магазин для осмотра руководителю стрельбы (руководителю стрельбы на участке) (рис. 5).



Рис. 5. Положение пистолета и магазина в руке по команде «Оружие к осмотру»

87. По команде руководителя стрельбы (руководителя стрельбы на участке) «Осмотрено» сотрудник:

- берет магазин в свободную руку;
- большим пальцем руки нажимает на кнопку затворной задержки и освобождает затвор;
- нажав на спусковой крючок, производит контрольный спуск курка;
- включает предохранитель;
- вставляет магазин в основание рукоятки;
- вкладывает пистолет в кобуру.

По команде руководителя стрельбы (руководителя стрельбы на участке): «На исходный рубеж, шагом-марш» сотрудники выдвигаются на исходный рубеж.

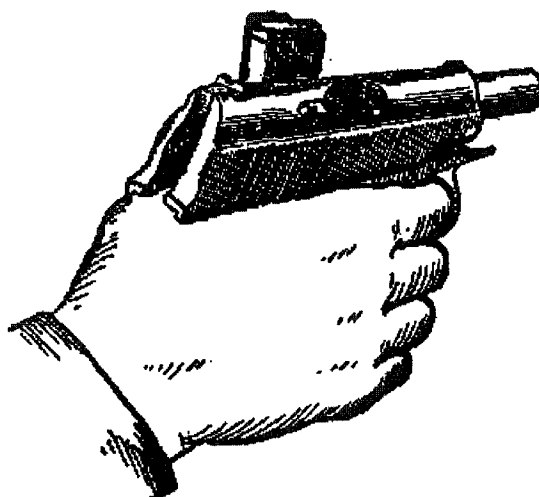
88. По окончании времени, отведенного на выполнение упражнения, и при этом неполного израсходования патронов, после команды руководителя стрельбы (руководителя стрельбы на участке) «Стой, прекратить огонь, разряди» сотрудник:

- прекращает стрельбу;
- включает предохранитель;
- разряжает пистолет;
- докладывает: «Оружие разряжено, поставлено на предохранитель».

89. По команде руководителя стрельбы (руководителя стрельбы на участке) «Сдать неизрасходованные патроны на пункт боевого питания» сотрудник:

- следует к пункту боевого питания;
- достаёт магазин с неизрасходованными патронами из кобуры;
- извлекает патроны из магазина (при их наличии);
- разряженный магазин помещает в кобуру;
- неизрасходованные патроны сдает на пункт боевого питания;
- возвращается на исходный рубеж.

90. По команде руководителя стрельбы (руководителя стрельбы на участке) «Смена, к мишеням шагом-марш» сотрудники выдвигаются на рубеж осмотра мишеней, осматривают свои мишени, подсчитывают количество пробоин

(очков) и поочередно докладывают руководителю стрельбы (руководителю стрельбы на участке): «Судебный пристав (называет фамилию) выполнял первое упражнение учебных стрельб из пистолета, поразил мишень тремя пулями, оценка «отлично».

Результаты выполнения упражнений стрельб заносятся в ведомость результатов проверки структурного подразделения по огневой подготовке.

91. При практическом выполнении упражнений стрельб из пистолета-пулемета, автомата оружие переносится только в положении «На ремень», если иное не предусмотрено упражнением стрельб, у оружия со складывающимся прикладом приклад находится в разложенном (откинутом) положении.

Стрельба из пистолета-пулемета, автомата складывается из выполнения следующих приемов:

изготовка к стрельбе (принятие положения для стрельбы и зарядание пистолета-пулемета, автомата);

произведение выстрела (прицеливание, нажатие на хвост спускового крючка);

прекращение стрельбы (прекращение нажатия на хвост спускового крючка, постановка на предохранитель).

Все действия сотрудники выполняют, удерживая оружие дульной частью в сторону мишенного поля.

92. На рубеже открытия огня по команде руководителя стрельбы (руководителя стрельбы на участке) «Заряжай» сотрудник:

достаёт снаряженный магазин из сумки для магазинов;

присоединяет магазин к оружию;

устанавливает переводчик (переводчик-предохранитель) в положение одиночного или автоматического огня, досылает патрон в патронник, ставит оружие на предохранитель;

принимает положение для стрельбы и докладывает руководителю стрельбы (руководителю стрельбы на участке) о готовности к стрельбе: «Судебный пристав (называет фамилию) к стрельбе готов».

Для принятия положения для стрельбы лежа необходимо (рис. 6):

подать правую руку по ремню несколько вверх и, снимая оружие с плеча, подхватить его левой рукой за спусковую скобу и ствольную коробку, затем взять оружие правой рукой за ствольную накладку и цевье дульной частью вперед.

Одновременно с этим сделать полный шаг правой ногой вперед и немного вправо. Наклоняясь вперед, опуститься на левое колено и поставить левую руку на землю впереди себя, пальцами вправо и затем, опираясь последовательно на бедро левой ноги и предплечье левой руки, лечь на левый бок и быстро повернуться на живот, раскинув ноги слегка в стороны носками наружу; оружие при этом положить цевьем на ладонь левой руки.



Рис. 6. Порядок принятия положения для стрельбы лёжа из автомата и пистолета-пулемёта

Для принятия положения для стрельбы стоя необходимо (рис. 7): повернуться вполоборота направо по отношению к направлению на цель и, не приставляя левой ноги, отставить ее влево примерно на ширину плеч, распределив при этом тяжесть тела равномерно на обе ноги. Одновременно, подавая правую руку по ремню несколько вверх, снять оружие с плеча и, подхватив его левой рукой снизу за цевье и ствольную накладку, подать дульной частью вперед в сторону цели.



а) из автомата

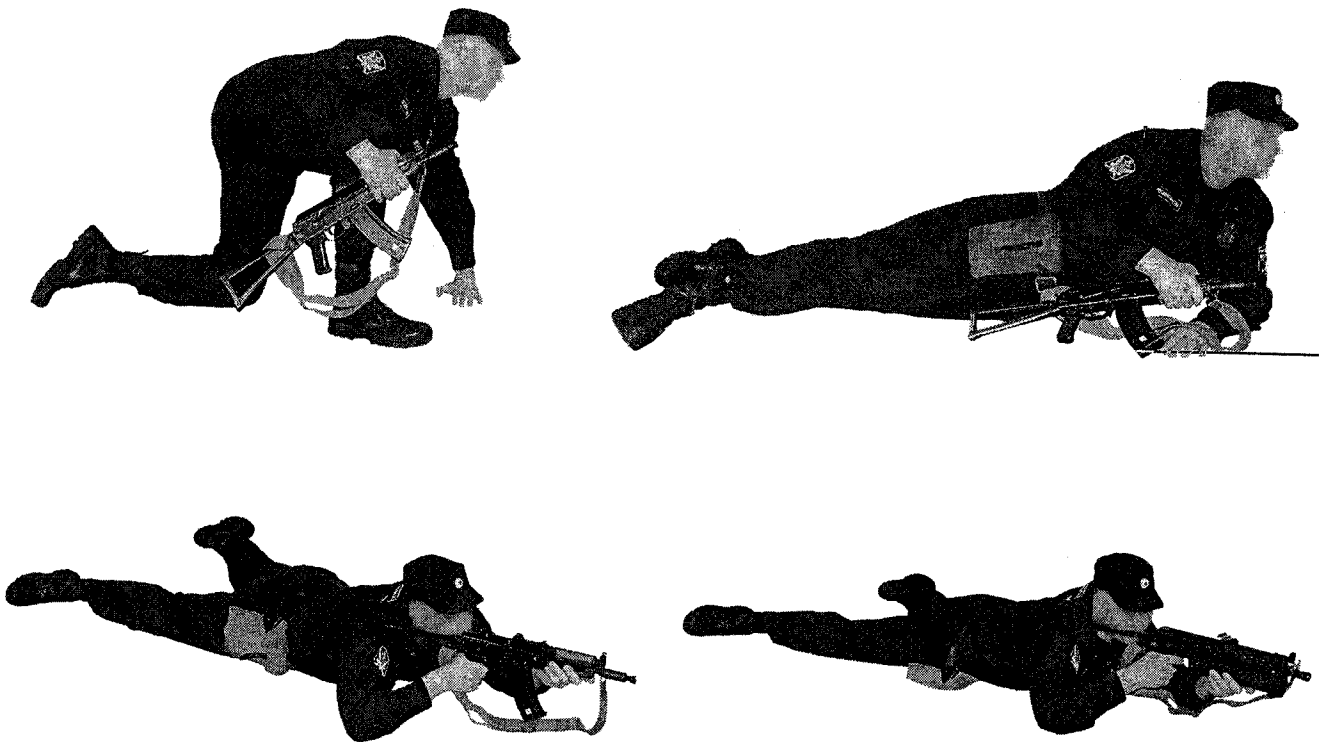

б) из пистолета-пулемета

Рис. 7. Положение для стрельбы стоя

Для принятия положения для стрельбы с колена необходимо (рис. 9):

взять автомат в правую руку за ствольную накладку и цевье дульной частью вперед и одновременно с этим, отставив правую ногу назад, опуститься на правое колено и присесть на каблук; голень левой ноги при этом должна остаться в вертикальном положении, а бедра должны составлять угол, близкий к прямому. Переложить автомат цевьем в левую руку, направив его в сторону цели.



автомата

а) из



б) из пистолета-пулемета

Рис. 8. Положение для стрельбы с колена

93. По команде руководителя стрельбы (руководителя стрельбы на участке) «Огонь» сотрудник, не меняя положения для стрельбы, устанавливает переводчик (переводчик-предохранитель) в положение одиночного или автоматического огня и в соответствии с условиями выполнения упражнения ведёт стрельбу по цели (целям).

Производство выстрела из всех положений для стрельбы включает установку прицела, переводчика (переводчика-предохранителя) на требуемый вид огня, прикладку, прицеливание, спуск курка и удержание оружия при стрельбе.

Для установки переводчика (переводчика-предохранителя) на требуемый вид огня необходимо, нажимая большим пальцем правой руки на выступ переводчика (переводчика-предохранителя), повернуть переводчик (переводчик-предохранитель): до первого щелчка – для ведения автоматического огня (АВ), (А), до второго щелчка – для ведения одиночного огня (ОД), (О).

Для прикладки оружия необходимо, удерживая оружие левой рукой за цевье или за магазин, а правой рукой за пистолетную рукоятку и, не теряя цели из виду, упереть приклад в плечо так, чтобы ощущать плотное прилегание к плечу всего затыльника (плечевого упора), указательный палец правой руки (первым суставом) наложить на спусковой крючок.

Для прицеливания необходимо зажмурить левый глаз, а правым смотреть через прорез прицела на мушку так, чтобы она пришлась посередине прорези, а вершина ее была наравне с верхними краями гривки прицельной планки.

Задерживая дыхание на выдохе, перемещением локтей, а если нужно корпуса и ног, подвести ровную мушку к точке прицеливания, одновременно с этим нажимая на спусковой крючок первым суставом указательного пальца правой руки.

При прицеливании нужно следить за тем, чтобы гривка прицельной планки занимала горизонтальное положение.

Для спуска курка необходимо, прочно удерживая оружие левой рукой за цевье или магазин, а правой прижимая за пистолетную рукоятку к плечу, задержав дыхание, продолжать плавно нажимать на спусковой крючок до тех пор, пока курок не спустится с боевого взвода.

Если при прицеливании ровная мушка значительно отклонится от точки прицеливания, нужно, не усиливая и не ослабляя давления на спусковой крючок, уточнить наводку и вновь усилить нажим на спусковой крючок до тех пор, пока не произойдет выстрел.

При спуске курка не следует придавать значения легким колебаниям ровной мушки у точки прицеливания. Стремление дожать спусковой крючок в момент наилучшего совмещения ровной мушки с точкой прицеливания приводит к дерганию за спусковой крючок и неточному выстрелу.

При ведении огня очередями необходимо прочно удерживать приклад в плече, не меняя положения локтей, сохраняя ровно взятую в прорези прицела мушку под выбранной точкой прицеливания. После каждой очереди быстро восстанавливать правильность прицеливания.

94. В случае возникновения необходимости прекращения стрельбы руководителем стрельбы (руководителем стрельбы на участке) подается команда «Стой, прекратить огонь». По этой команде всем сотрудникам необходимо не меняя положения для стрельбы, не покидая рубежа открытия огня, прекратить стрельбу, поставить оружие на предохранитель.

95. Для продолжения стрельбы руководитель стрельбы (руководитель стрельбы на участке) подает команду «Огонь». По этой команде всем сотрудникам необходимо

установить переводчик (переводчик-предохранитель) в положение одиночного или автоматического огня и продолжать стрельбу в соответствии с условиями выполнения упражнения.

96. По окончании выполнения упражнения сотруднику необходимо, не меняя положения для стрельбы, не покидая рубежа открытия огня, поставить на предохранитель, доложить руководителю стрельбы (руководителю стрельбы на участке) об окончании стрельбы: «Судебный пристав (называет фамилию) стрельбу закончил».

Руководитель стрельбы (руководитель стрельбы на участке), убедившись, что все сотрудники закончили стрельбу, подает команду: «Стой, прекратить огонь, разряжай», по которой сотрудник:

- прекращает стрельбу;
- ставит оружие на предохранитель;
- разряжает оружие.

Для разряжания оружия сотрудник:

удерживая оружие дульной частью в сторону мишенного поля, правой рукой отделяет магазин от оружия и убирает его в сумку для магазинов;

устанавливает переводчик (переводчик-предохранитель) в положение одиночного или автоматического огня;

отводит затворную раму в крайнее заднее положение;

извлекает патрон из патронника (при его наличии);

отпускает затворную раму;

нажимает на спусковой крючок;

ставит оружие на предохранитель;

вынимает патроны из магазина и присоединяет его к оружию;

в случае если патрон, выброшенный из патронника, упал на землю (пол), то по команде руководителя стрельб сотрудник поднимает патрон.

После чего докладывает: «Оружие разряжено, поставлено на предохранитель».

97. По команде руководителя стрельбы (руководителя стрельбы на участке) «Оружие к осмотру» сотрудник:

удерживая левой рукой оружие снизу за цевье дульной частью в сторону мишенного поля, правой рукой отделяет магазин от оружия, перекладывает его в левую руку подавателем вверх и прижимает магазин пальцами левой руки к оружию;

устанавливает переводчик (переводчик-предохранитель) в положение одиночного или автоматического огня;

отводит затворную раму в крайнее заднее положение и предоставляет оружие и магазин для осмотра руководителю стрельбы (руководителю стрельбы на участке) (рис. 9, 10).



а) из автомата



б) из пистолета-пулемета

Рис. 9. Положение для осмотра оружия лежа

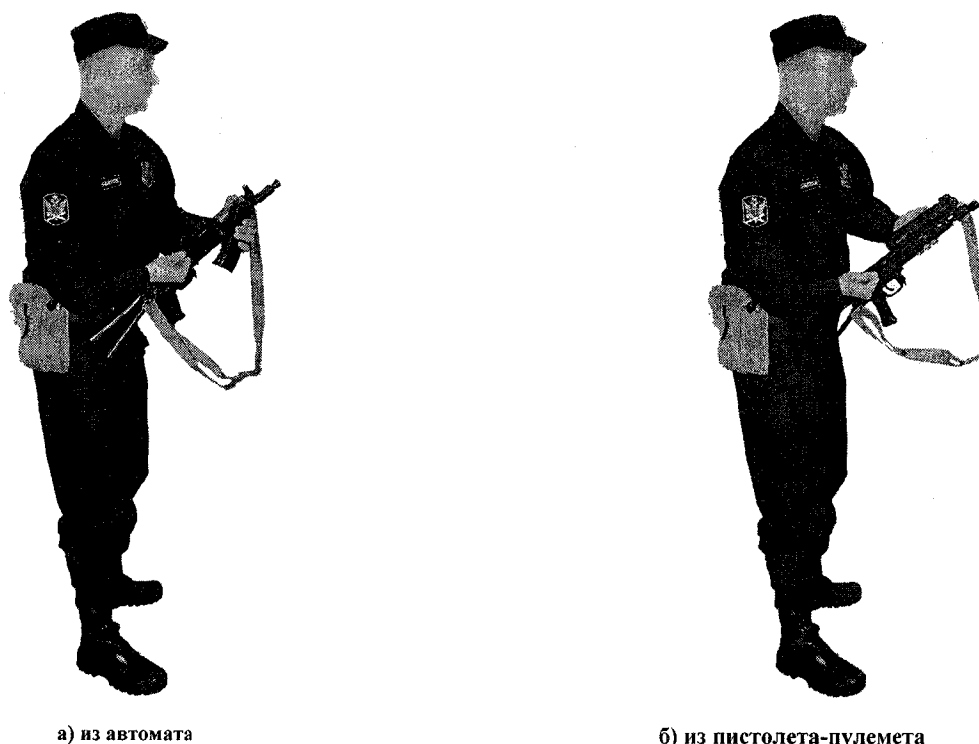

а) из автомата

б) из пистолета-пулемета

Рис. 10. Положение для осмотра оружия стоя

98. По команде руководителя стрельбы (руководителя стрельбы на участке) «Осмотрено», сотрудник:

отпускает затворную раму;

нажимает на спусковой крючок и ставит оружие на предохранитель;

берет оружие в положение «На ремень».

99. По команде руководителя стрельбы (руководителя стрельбы на участке) «На исходный рубеж шагом-марш» сотрудник выдвигается на исходный рубеж.

100. При практическом выполнении упражнений стрельб в положении «Лежа», руководителем стрельбы (руководителем стрельбы на участке) подается команда «Встать, на исходный рубеж шагом-марш» сотрудник поднимается, берет оружие в положение «На ремень» и выдвигается на исходный рубеж.

101. По окончании времени, отведенного на выполнение упражнения, и при этом неполного израсходования патронов, после команды руководителя стрельбы (руководителя стрельбы на участке) «Стой, прекратить огонь, разряджай» сотрудник:

прекращает стрельбу;

ставит оружие на предохранитель;

разряжает оружие;

докладывает «Оружие разряжено, поставлено на предохранитель»;

по командам руководителя стрельбы (руководителя стрельбы на участке) «Оружие к осмотру», «Осмотрено» сотрудник действует в соответствии с пунктами 89 и 99 Положения.

102. По команде руководителя стрельбы (руководителя стрельбы на участке) «На исходный рубеж шагом-марш» сотрудник выдвигается на исходный рубеж.

103. По команде руководителя стрельбы (руководителя стрельбы на участке) «Сдать неизрасходованные патроны на пункт боевого питания» сотрудник: следует к пункту боевого питания;
достаёт магазин с неизрасходованными патронами из сумки для магазинов;
извлекает патроны из магазина (при их наличии);
разряженный магазин убирает в сумку для магазинов;
неизрасходованные патроны сдает на пункт боевого питания;
возвращается на исходный рубеж.

104. При необходимости осмотра мишеней по команде руководителя стрельбы (руководителя стрельбы на участке) «Смена, к мишеням шагом-марш», сотрудники выдвигаются на рубеж осмотра мишеней, осматривают свои мишени, подсчитывают количество пробоин (очков) и поочередно докладывают: «Судебный пристав (называет фамилию) выполнял 2-е упражнение учебных стрельб из автомата. При стрельбе наблюдал цель № 1 – поражена, цель № 2 – поражена, цель № 3 – не поражена, патроны израсходованы полностью (не полностью), задержек при стрельбе не было (были задержки), оценка «хорошо».

Руководитель стрельбы (руководитель стрельбы на участке) по результатам выполнения упражнений учебных стрельб выставляет оценки, которые заносятся в ведомость результатов проверки структурного подразделения по огневой подготовке.

105. Огневая подготовка проводится в соответствии со следующими упражнениями учебных стрельб.

Упражнение учебных стрельб № 1. Стрельба по неподвижной цели днем из пистолета.

Цель – грудная фигура (рекомендуемые образцы приведены в приложении № 10 к Положению) на щите 0,75x0,75 м, установленная на высоте уровня глаз, неподвижная.

Дальность до цели – 15 метров.

Количество патронов – 3 шт.

Время на выполнение упражнения – не ограничено.

Положение для стрельбы – стоя. Стрельба производится с удержанием оружия одной рукой.

Оценка:

«отлично» – поразить цель тремя пулями;

«хорошо» – поразить цель двумя пулями;

«удовлетворительно» – поразить цель одной пулей.

Упражнение учебных стрельб № 2. Стрельба по неподвижной цели днем из пистолета.

Цель – грудная фигура с кругами (рекомендуемый образец приведен в приложении № 10 к Положению) на щите 0,75x0,75 м, установленная на высоте уровня глаз, неподвижная.

Дальность до цели – 25 метров.

Количество патронов – 3 шт.

Время на выполнение упражнения – не ограничено.

Положение для стрельбы – стоя. Стрельба производится с удержанием оружия как одной, так и двумя руками.

Оценка:

«отлично» – 25 очков;

«хорошо» – 21 очко;

«удовлетворительно» – 18 очков.

Упражнение учебных стрельб № 3. Стрельба по неподвижной цели днем из пистолета.

Цель – грудная фигура с кругами (рекомендуемый образец приведен в приложении № 10 к Положению) на щите 0,75x0,75 м, установленная на высоте уровня глаз, неподвижная.

Дальность до цели – 25 метров.

Количество патронов – 3 шт.

Время на выполнение упражнения – 20 секунд.

Положение для стрельбы – стоя. Стрельба производится с удержанием оружия одной рукой.

Оценка:

«отлично» – 25 очков;

«хорошо» – 21 очко;

«удовлетворительно» – 18 очков.

Время отсчитывается от команды «Огонь» до доклада обучаемого «Судебный пристав (называет фамилию) стрельбу закончил».

Упражнение учебных стрельб № 4. Стрельба по неподвижной цели днем из пистолета – пулемета

Цель – поясная фигура (рекомендуемый образец приведен в приложении № 10 к Положению), установленная на уровне поверхности земли без просвета, неподвижная.

Дальность до цели – 50 метров.

Количество патронов – 3 шт.

Время на выполнение упражнения – не ограничено.

Вид огня – одиночный.

Положение для стрельбы – стоя, с разложенным (откинутым) прикладом.

Оценка:

- «отлично» – поразить цель тремя пулями;
- «хорошо» – поразить цель двумя пулями;
- «удовлетворительно» – поразить цель одной пулей.

Упражнение учебных стрельб № 5. Стрельба по неподвижным целям днем из пистолета – пулемета.

Цели – три ростовые фигуры (рекомендуемый образец приведен в приложении № 10 к Положению), расположенные на фронте не менее 10 метров, установленные на уровне поверхности земли без просвета, неподвижные.

Дальность до целей – 50 метров.

Количество патронов – 10 шт.

Время на выполнение упражнения – 30 секунд.

Положение для стрельбы – стоя, с разложенным (откинутым) прикладом.

Вид огня – автоматический.

Оценка:

- «отлично» - поразить три цели;
- «хорошо» - поразить две цели;
- «удовлетворительно» - поразить одну цель.

Время отсчитывается от команды «Огонь» до доклада обучаемого «Судебный пристав (называет фамилию) стрельбу закончил».

Упражнение учебных стрельб № 6. Стрельба по неподвижным целям днем из пистолета – пулемета.

Цели – три поясные фигуры (мишень № 7, рекомендуемый образец приведен в приложении № 10 к Положению), расположенные на фронте не менее 10 метров, установленные на уровне поверхности земли без просвета, неподвижные.

Дальность до целей – 50 метров.

Количество патронов – 10 шт.

Время на выполнение упражнения – 30 секунд.

Положение для стрельбы – стоя, с разложенным (откинутым) прикладом.

Вид огня – автоматический.

Оценка:

- «отлично» – поразить три цели;
- «хорошо» – поразить две цели;
- «удовлетворительно» – поразить одну цель.

Упражнение учебных стрельб № 7. Стрельба по неподвижной цели днем из автомата.

Цель – поясная фигура (мишень № 7, рекомендуемый образец приведен в приложении № 10 к Положению), установленная на уровне поверхности земли без просвета, неподвижная.

Дальность до цели – 100 метров.

Количество патронов – 3 шт.

Время на выполнение упражнения – не ограничено.

Вид огня – одиночный.

Положение для стрельбы – лежа с упора, с разложенным (откинутым) прикладом.

Оценка:

«отлично» – поразить цель тремя пулями;

«хорошо» – поразить цель двумя пулями;

«удовлетворительно» – поразить цель одной пулей.

Упражнение учебных стрельб № 8. Стрельба по неподвижным целям днем из автомата.

Цели – три ростовые фигуры (мишень № 8, рекомендуемый образец приведен в приложении № 10 к Положению), расположенные на фронте не менее 10 метров, установленные на уровне поверхности земли без просвета, неподвижные.

Дальность до целей – 100 метров.

Количество патронов – 10 шт.

Время на выполнение упражнения – 30 секунд.

Положение для стрельбы – стоя, с разложенным (откинутым) прикладом.

Вид огня – автоматический.

Оценка:

«отлично» – поразить три цели;

«хорошо» – поразить две цели;

«удовлетворительно» – поразить одну цель.

Время отсчитывается от команды «Огонь» до доклада обучаемого «Судебный пристав (называет фамилию) стрельбу закончил».

Упражнение учебных стрельб № 9. Стрельба по неподвижным целям днем из автомата.

Цели – три поясные фигуры (мишень № 7, рекомендуемый образец приведен в приложении № 10 к Положению), расположенные на фронте не менее 10 метров, установленные на уровне поверхности земли без просвета, неподвижные.

Дальность до целей – 100 метров.

Количество патронов – 10 шт.

Время на выполнение упражнения – 30 секунд.

Положение для стрельбы – стоя, с разложенным (откинутым) прикладом.

Вид огня – автоматический.

Оценка:

«отлично» – поразить три цели;

«хорошо» – поразить две цели;

«удовлетворительно» – поразить одну цель.

106. Проверка огневой подготовки осуществляется в ходе комплексного зачета, а при наличии условий – в ходе контрольного занятия. К выполнению упражнений

стрельб допускаются сотрудники, прошедшие обучение по Программе специальной подготовки и сдавшие зачет на знание требований безопасности при обращении с боевым ручным стрелковым оружием и патронами к нему, материальной части боевого ручного стрелкового оружия, приемов и правил стрельбы, условий и порядка выполнения упражнений стрельб. Сотрудники, не сдавшие зачет, к стрельбе не допускаются.

V. Оценка специальной подготовки

107. Индивидуальная оценка по тактико-специальной подготовке сотрудников определяется по результатам проверки готовности к выполнению задач по обеспечению установленного порядка деятельности судов и действиям при возникновении чрезвычайных ситуаций в зданиях, помещениях судов и выставляется:

«отлично» – если не менее половины оценок «отлично», а остальные – не ниже «хорошо»;

«хорошо» – если не менее половины оценок не ниже «хорошо», а остальные – не ниже «удовлетворительно»;

«удовлетворительно» – если не менее 80% оценок положительные;

«неудовлетворительно» – если не выполнены требования оценки «удовлетворительно».

108. Общая оценка по тактико-специальной подготовке структурному подразделению территориального органа ФССП России определяется:

«отлично» – если 90% сотрудников получили положительные оценки, при этом более половины из них «отлично»;

«хорошо» – если 80% сотрудников получили положительные оценки, при этом более половины из них не ниже «хорошо»;

«удовлетворительно» – если 70% сотрудников получили положительные оценки;

«неудовлетворительно» – если сотрудники не выполнили требования оценки «удовлетворительно».

109. Общая оценка по тактико-специальной подготовке территориальному органу ФССП России определяется:

«отлично» – если 90% проверенных структурных подразделений территориального органа ФССП России получили положительные оценки, при этом более половины из них – «отлично»;

«хорошо» – если 80% проверенных структурных подразделений территориального органа ФССП России получили положительные оценки, при этом более половины из них – «хорошо»;

«удовлетворительно» – если 70% проверенных структурных подразделений территориального органа ФССП России получили положительные оценки;

«неудовлетворительно» – если не выполнены требования оценки «удовлетворительно».

110. Индивидуальная оценка по правовой подготовке определяется по результатам проверки знания Конституции Российской Федерации, федеральных конституционных законов, федеральных законов, указов Президента Российской Федерации,

постановлений Правительства Российской Федерации, нормативных правовых актов и иных правовых актов, регламентирующих деятельность Федеральной службы судебных приставов, и выставляется:

«отлично» – если не менее половины оценок «отлично», а остальные – не ниже «хорошо»;

«хорошо» – если не менее половины оценок не ниже «хорошо», а остальные – не ниже «удовлетворительно»;

«удовлетворительно» – если не менее 80% оценок положительные;

«неудовлетворительно» – если не выполнены требования оценки «удовлетворительно».

111. Общая оценка по правовой подготовке структурному подразделению территориального органа ФССП России определяется:

«отлично» – если 90% сотрудников получили положительные оценки, при этом более половины из них «отлично»;

«хорошо» – если 80% сотрудников получили положительные оценки, при этом более половины из них не ниже «хорошо»;

«удовлетворительно» – если 70% сотрудников получили положительные оценки;

«неудовлетворительно» – если сотрудники не выполнили требования оценки «удовлетворительно».

112. Общая оценка по правовой подготовке территориальному органу ФССП России определяется:

«отлично» – если 90% проверенных структурных подразделений территориального органа ФССП России получили положительные оценки, при этом более половины из них – «отлично»;

«хорошо» – если 80% проверенных структурных подразделений территориального органа ФССП России получили положительные оценки, при этом более половины из них – «хорошо»;

«удовлетворительно» – если 70% проверенных структурных подразделений территориального органа ФССП России получили положительные оценки;

«неудовлетворительно» – если не выполнены требования оценки «удовлетворительно».

113. Индивидуальная оценка по физической подготовке сотрудника определяется из оценок, полученных им за выполнение всех назначенных для проверки физических упражнений, и выставляется:

«отлично» – если не менее половины оценок «отлично», а остальные – не ниже «хорошо»;

«хорошо» – если не менее половины оценок не ниже «хорошо», а остальные – не ниже «удовлетворительно»;

«удовлетворительно» – если не менее 80% оценок положительные;

«неудовлетворительно» – если не выполнены требования оценки «удовлетворительно».

Для оценки по рукопашному бою назначаются 5 приемов. Каждый прием рукопашного боя оценивается:

«выполнен» – если прием выполнен согласно описанию, быстро и уверенно;

«не выполнен» – если прием не выполнен или выполнен не в соответствии с описанием, медленно с нарушением слитности движения.

Индивидуальная оценка по рукопашному бою определяется:

«отлично» – если выполнено пять приемов;

«хорошо» – если выполнено четыре приема;

«удовлетворительно» – если выполнено три приема;

«неудовлетворительно» – если выполнено менее трех приемов

Общая оценка по физической подготовке структурного подразделения территориального органа ФССП России определяется из индивидуальных оценок физической подготовленности проверенных сотрудников и выставляется:

«отлично» – если получено 90% положительных оценок, при этом более половины сотрудников получили оценку «отлично» и на проверку представлено не менее 80% от списочного состава сотрудников структурного подразделения;

«хорошо» – если получено 80% положительных оценок, при этом более половины сотрудников получили оценку не ниже «хорошо» и на проверку представлено не менее 75% от списочного состава сотрудников структурного подразделения;

«удовлетворительно» – если получено 70% положительных оценок и на проверку представлено не менее 75% от списочного состава сотрудников структурного подразделения;

«неудовлетворительно» – если не выполнены требования оценки «удовлетворительно».

Общая оценка по физической подготовке территориального органа ФССП России определяется из оценок, полученных проверенными структурными подразделениями, и выставляется:

«отлично» – если 90% проверенных структурных подразделений территориального органа получили положительные оценки, при этом более половины из них получили оценку «отлично»;

«хорошо» – если 80% проверенных структурных подразделений территориального органа получили положительные оценки, при этом более половины из них получили оценку «хорошо»;

«удовлетворительно» – если 70% структурных подразделений территориального органа получили положительные оценки.

114. Индивидуальная оценка по огневой подготовке определяется из оценок, полученных за знание требований безопасности, материальной части оружия, приемов и правил стрельбы, условий и порядка выполнения упражнений стрельб, практическое выполнение упражнений стрельб, выполнение нормативов, и выставляется:

«отлично» – если не менее половины оценок, в том числе за практическое выполнение упражнений стрельб, «отлично», а остальные – не ниже «хорошо»;

«хорошо» – если не менее половины оценок, в том числе за практическое выполнение упражнений стрельб, не ниже «хорошо», а остальные – не ниже «удовлетворительно»;

«удовлетворительно» – если оценки за практическое выполнение упражнений стрельб «удовлетворительно», а остальные – не ниже «удовлетворительно»;

«неудовлетворительно» – если оценка за практическое выполнение упражнений стрельб «неудовлетворительно».

Индивидуальная оценка за стрельбу определяется:

«отлично» – оценка за практическое выполнение упражнений стрельб из пистолета «отлично», из автомата – не ниже «хорошо»;

«хорошо» – оценка за практическое выполнение упражнений стрельб из пистолета «хорошо», из автомата – не ниже «удовлетворительно»;

«удовлетворительно» – оценка за практическое выполнение упражнений стрельб из пистолета «удовлетворительно», из автомата – не ниже «удовлетворительно»;

«неудовлетворительно» – если одна из оценок за практическое выполнение упражнений стрельб «неудовлетворительно».

Общая оценка структурному подразделению по огневой подготовке определяется:

«отлично» – если не менее 90 % проверяемых получили положительные оценки, при этом не менее 50 % из них – «отлично»;

«хорошо» – если не менее 80 % проверяемых получили положительные оценки, при этом не менее 50 % из них – не ниже «хорошо»;

«удовлетворительно» – если не менее 70 % проверяемых получили положительные оценки.

При практическом выполнении упражнений стрельб из автомата, пистолета – пулемета оценка снижается на один бал, если были допущены два и более одиночных выстрела, кроме выстрела последним патроном в магазине (за исключением упражнений стрельб, условиями которых предусмотрена стрельба одиночными выстрелами).

Стрельба оценивается «неудовлетворительно», если сотрудник нарушил следующие пункты требований безопасности:

произвел выстрел до выхода на рубеж открытия огня;

произвел случайный выстрел при зарядании или разрядании оружия, а также при устранении задержки;

вел огонь за пределы опасных направлений;

продолжал стрельбу после сигнала «Отбой» или команды «Стой, прекратить стрельбу»;

уронил оружие во время выполнения упражнения, независимо от того, заряжено оно или нет.

Сотрудники, которые выполнили упражнение стрельб на оценку «неудовлетворительно», допускаются к повторному выполнению этого упражнения после проведения с ними дополнительных занятий по изучению требований безопасности, приемов и правил стрельбы, условий и порядка выполнения упражнений стрельб.

Если упражнение не выполнено в связи с неисправностью оружия, патронов, мишенного оборудования и по другим причинам, не зависящим от сотрудника, то после их устранения, с разрешения руководителя стрельбы, оно выполняется повторно.

115. Индивидуальная оценка по общим предметам обучения определяется по результатам проверки знаний по оказанию первой помощи, правилам и технике

применения специальных средств, психологической подготовке и подготовке по связи, и выставляется:

«отлично» – если не менее половины оценок «отлично», а остальные – не ниже «хорошо»;

«хорошо» – если не менее половины оценок не ниже «хорошо», а остальные – не ниже «удовлетворительно»;

«удовлетворительно» – если не менее 80% оценок положительные;

«неудовлетворительно» – если не выполнены требования оценки «удовлетворительно».

116. Общая оценка по общим предметам обучения структурному подразделению территориального органа ФССП России определяется:

«отлично» – если 90% сотрудников получили положительные оценки, при этом более половины из них «отлично»;

«хорошо» – если 80% сотрудников получили положительные оценки, при этом более половины из них не ниже «хорошо»;

«удовлетворительно» – если 70% сотрудников получили положительные оценки;

«неудовлетворительно» – если сотрудники не выполнили требования оценки «удовлетворительно».

117. Общая оценка по общим предметам обучения территориальному органу ФССП России определяется:

«отлично» – если 90% проверенных структурных подразделений территориального органа ФССП России получили положительные оценки, при этом более половины из них – «отлично»;

«хорошо» – если 80% проверенных структурных подразделений территориального органа ФССП России получили положительные оценки, при этом более половины из них – «хорошо»;

«удовлетворительно» – если 70% проверенных структурных подразделений территориального органа ФССП России получили положительные оценки;

«неудовлетворительно» – если не выполнены требования оценки «удовлетворительно».

118. Индивидуальная оценка по специальной подготовке определяется:

«отлично» – если оценки по основным предметам обучения – «отлично», а по общим – не ниже «хорошо»;

«хорошо» – если оценки по основным предметам обучения не ниже «хорошо», а по общим – не ниже «удовлетворительно»;

«удовлетворительно» – если оценки по основным и общим предметам обучения не ниже «удовлетворительно»;

«неудовлетворительно» – не выполнены требования оценки «удовлетворительно».

119. Общая оценка по специальной подготовке структурному подразделению территориального органа ФССП России определяется:

«отлично» – если 90% сотрудников получили положительные оценки, при этом более половины из них «отлично»;

«хорошо» – если 80% сотрудников получили положительные оценки, при этом более половины из них не ниже «хорошо»;

«удовлетворительно» – если 70% сотрудников получили положительные оценки; .

«неудовлетворительно» – если сотрудники не выполнили требования оценки «удовлетворительно».

120. Общая оценка по специальной подготовке территориальному органу ФССП России определяется:

«отлично» – если 90% проверенных структурных подразделений территориального органа ФССП России получили положительные оценки, при этом более половины из них – «отлично»;

«хорошо» – если 80% проверенных структурных подразделений территориального органа ФССП России получили положительные оценки, при этом более половины из них – «хорошо»;

«удовлетворительно» – если 70% проверенных структурных подразделений территориального органа ФССП России получили положительные оценки;

«неудовлетворительно» – если не выполнены требования оценки «удовлетворительно».

VI. Организация квалификационных испытаний судебных приставов по обеспечению установленного порядка деятельности судов на право ношения зеленого берета

121. Зеленый берет является символом профессионального мастерства судебных приставов по обеспечению установленного порядка деятельности судов (далее – судебные приставы) и предметом форменной одежды судебных приставов после успешного прохождения квалификационных испытаний на право ношения зеленого берета в ФССП России (далее – квалификационные испытания).

122. Квалификационные испытания проводятся с целью определения судебных приставов, обладающих наиболее высоким уровнем специальной подготовки.

123. Право ношения зеленого берета получает судебный пристав, успешно прошедший квалификационные испытания, имеющий стаж работы не менее одного года в ФССП России, прошедший специальную подготовку, не имеющий дисциплинарных взысканий.

Квалификационные испытания проводятся в два этапа:

первый этап – проведение предварительных испытаний в территориальном органе ФССП России (далее – предварительные испытания);

второй этап – проведение финальных испытаний в ФССП России (далее – финальные испытания).

124. Для допуска к предварительным испытаниям в территориальном органе ФССП России судебный пристав (далее – кандидат) подает соответствующее заявление. Решение о допуске к квалификационным испытаниям принимает руководитель территориального органа в I квартале текущего года.

125. Предварительные испытания среди кандидатов проводятся во II квартале текущего года.

126. Для проведения предварительных испытаний формируется комиссия под председательством заместителя руководителя территориального органа, состав которой утверждается приказом территориального органа ФССП России.

127. В состав комиссии назначаются сотрудники и иные должностные лица аппарата управления территориального органа ФССП России.

128. Предварительные испытания проводятся в течение двух дней.

128.1. В первый день проводится проверка по следующим предметам специальной подготовки:

а) физическая подготовка:

- подтягивание на перекладине;
- поднимание ног к перекладине;
- подъем переворотом;
- бег на 100 м;
- бег на 3 км;
- рукопашный бой (рычаг руки наружу, задняя подножка, освобождение от захвата противника, обезоруживание противника при ударе ножом сверху, обезоруживание противника при ударе ножом снизу).

Выполнение упражнений по физической подготовке подлежит оценке (рекомендуемый образец приведен в приложении № 11 к Положению);

б) подготовка по связи – проверяются знания технических характеристик радиостанций, состоящих на вооружении в ФССП России, умение вести радиообмен;

в) оказание первой помощи – проверяется умение практически оказывать первую помощь;

г) огневая подготовка – проверяются:

знания требований безопасности при проведении стрельб, основ и правил стрельбы, тактико-технических характеристик боевого ручного стрелкового оружия, состоящего на вооружении в ФССП России, условий выполнения упражнений стрельб из пистолета и автомата;

навыки выполнения нормативов по неполной разборке и сборке после неполной разборки пистолета и автомата (рекомендуемый образец приведен в приложении № 12 к Положению), практически выполнять 2-е упражнение учебных стрельб из пистолета ПМ, 2-е упражнение учебных стрельб из автомата АКС-74У (рекомендуемый образец приведен в приложении № 13 к Положению).

128.2. К предварительным испытаниям во второй день допускаются кандидаты, получившие за практическое выполнение упражнений стрельб оценку не ниже «хорошо», а по остальным предметам специальной подготовки оценку «отлично».

Во второй день проводятся:

марш-бросок на 10 км;

поединок по рукопашному бою.

Порядок проведения марш-броска и порядок проведения поединка по рукопашному бою (рекомендуемые образцы приведены в приложениях № 14 и № 15 к Положению).

Оценки, полученные кандидатами по итогам предварительных испытаний, заносятся в ведомость результатов предварительных испытаний (рекомендуемый образец приведен в приложении № 16 к Положению).

129. К финальным испытаниям допускаются кандидаты, выполнившие марш-бросок на 10 км в соответствии с порядком проведения марш-броска (рекомендуемый образец приведен в приложении № 14 к Положению) и порядком проведения поединка по рукопашному бою (рекомендуемый образец приведен в приложении № 15 к Положению), получившие не более трех замечаний за пассивность, не более трех предупреждений за проведение запрещенных приемов и находившиеся при проведении поединка по рукопашному бою в положении нокдауна не более двух раз, избежавшие положений нокаута или технического нокаута.

Результаты проведения предварительных испытаний направляются служебным письмом на имя председателя квалификационной комиссии с приложением ведомости результатов предварительных испытаний (рекомендуемый образец приведен в приложении № 16 к Положению) и списка участников финальных испытаний на право ношения зеленого берета (рекомендуемый образец приведен в приложении № 17 к Положению).

130. Финальные испытания проводятся в ФССП России один раз в год во втором полугодии.

131. Для организации и проведения финальных испытаний формируется комиссия под председательством заместителя директора Федеральной службы судебных приставов – заместителя главного судебного пристава Российской Федерации, координирующего вопросы деятельности в сфере обеспечения установленного порядка деятельности судов, состав которой утверждается приказом ФССП России.

132. В состав комиссии включаются должностные лица центрального аппарата ФССП России.

133. Финальные испытания проводятся в течение одного дня на базе территориального органа ФССП России, имеющего необходимую учебно-материальную базу.

134. Финальные испытания состоят из пяти этапов:

первый этап – выполнение упражнений: подъем переворотом, бег на 100 м, подтягивание на перекладине.

Ко второму этапу допускаются кандидаты, выполнившие упражнения на первом этапе.

второй этап – выполнение марш-броска на 10 км.

К третьему этапу допускаются кандидаты, выполнившие марш-бросок на 10 км (рекомендуемый образец приведен в приложении № 14);

третий этап – выполнение 2-го упражнения учебных стрельб из пистолета ПМ и 2-го упражнения учебных стрельб из автомата АКС-74У.

К четвертому этапу допускаются кандидаты, получившие за практическое выполнение упражнений стрельб оценку не ниже «хорошо» (рекомендуемый образец приведен в приложении № 13 к Положению);

четвертый этап – выполнение упражнений рычаг руки наружу, задняя подножка, освобождение от захвата противника, обезоруживание противника при ударе ножом сверху, обезоруживание противника при ударе ножом снизу.

К пятому этапу допускаются кандидаты, выполнившие упражнения рукопашного боя (рекомендуемый образец приведен в приложении № 15 к Положению);

пятый этап – поединок по рукопашному бою.

Прошедшим пятый этап считается кандидат, который получил не более трех замечаний за пассивность, не более трех предупреждений за проведение запрещенных приемов, находился в положении нокдауна не более двух раз, не находился в положениях нокаута или технического нокаута и выполнил условия и порядок проведения поединка по рукопашному бою.

135. По итогам финальных испытаний издается приказ ФССП России, в котором определяются судебные приставы, прошедшие квалификационные испытания.

136. Вручение зеленого берета производится в торжественной обстановке после прохождения квалификационных испытаний.

137. Одновременно с зеленым беретом вручается Почетный знак обладателя права ношения зеленого берета, грамота к Почетному знаку обладателя права ношения зеленого берета и удостоверение к Почетному знаку обладателя права ношения зеленого берета.

138. Не допускается вручение зеленого берета судебным приставам, не прошедшим квалификационные испытания.

Приложение № 1
к Положению

Рекомендуемый образец

ПРОГРАММА
специальной подготовки
в Федеральной службе судебных приставов

№ п/п	Предметы обучения, виды занятий	Всего часов	Семинары	Практические занятия	Зачеты
1	2	3	4	5	6
1	Тактико-специальная подготовка	21	7	10	4
2	Физическая подготовка	12	1	9	2
3	Правовая подготовка	13	10	1	2
4	Огневая подготовка	12	4	6	3
5	Правила и техника применения специальных средств	6	2	3	1
6	Подготовка по оказанию первой помощи	4	2	2	-
7	Психологическая подготовка	4	4	-	-
8	Подготовка по связи	2	2	-	-
9	Комплексный экзамен	6	-	-	6
ИТОГО		81	32	31	18

Основные и общие предметы обучения, тематика, виды занятий и расчет учебного времени

№ п/п	Предметы обучения, виды занятий	Всего часов	Семинары	Практические занятия	Зачеты
1	2	3	4	5	6
1	Тактико-специальная подготовка	21	7	10	4
	Тема № 1. Тактика действий судебных приставов по обеспечению установленного порядка деятельности судов	19	6	9	4
	Занятие 1. Организация пропускного режима в зданиях суда и судебных участков мировых судей. Обязанности судебных приставов по обеспечению установленного порядка деятельности судов по осуществлению пропускного режима	3	1	2	-
	Занятие 2. Тактика действий судебных приставов по обеспечению установленного порядка деятельности судов при обеспечении безопасности судебного заседания	3	1	2	-

1	2	3	4	5	6
	<i>Занятие 3.</i> Тактика действий судебных приставов по обеспечению установленного порядка деятельности судов при обеспечении безопасности и общественного порядка в зданиях суда и судебных участков мировых судей	3	1	2	-
	<i>Занятие 4.</i> Тактика действий судебных приставов по обеспечению установленного порядка деятельности судов при осуществлении привода лиц, уклоняющихся от явки по вызову суда (судьи), дознавателя службы судебных приставов, судебного пристава-исполнителя	2	1	1	-
	<i>Занятие 5.</i> Тактика действий судебных приставов по обеспечению установленного порядка деятельности судов при обеспечении безопасности исполнительных и процессуальных действий	2	1	1	-
	<i>Занятие 6.</i> Тактика действий судебных приставов по обеспечению установленного порядка деятельности судов при осуществлении препровождения иностранных граждан или лиц без гражданства в специальные учреждения и до пункта пропуска через Государственную границу Российской Федерации	2	1	1	-
	<i>Занятие 7.</i> Зачет по теме	4	-	-	4
	Тема № 2. Основы и правила пожарной безопасности	2	1	1	-
	<i>Занятие 1.</i> Основные правила пожарной безопасности. Приёмы и способы тушения пожаров. Действия судебных приставов по обеспечению установленного порядка деятельности судов при возникновении пожара. Правила пользования первичными средствами пожаротушения	-	1	1	-
2	Физическая подготовка	11	1	9	2
	Тема № 1. Методы и формы проведения занятий по физической подготовке. Требования безопасности при проведении занятий	1	1	-	-
	<i>Занятие 1.</i> Методы и формы проведения занятий по физической подготовке судебных приставов по обеспечению установленного порядка деятельности судов. Требования безопасности при проведении занятий	1	1	-	-
	Тема № 2. Рукопашный бой	10	-	9	1
	<i>Занятие 1.</i> Общеразвивающие, подготовительные и специальные упражнения. Изготовка к бою. Приемы самостраховки. Группировка, кувырок вперед, назад, падение на бок	1	-	1	-

1	2	3	4	5	6
	<i>Занятие 2.</i> Приемы защиты без оружия. Защита от ударов рукой. Защита от ударов ногами. Удар палкой сверху. Тычковый удар (удар торцом палки)	2	-	2	-
	<i>Занятие 3.</i> Загиб руки за спину. Рычаг руки наружу. Рычаг руки внутрь	2	-	2	-
	<i>Занятие 4.</i> Освобождение от захвата противника. Надевание наручников лежа	2	-	2	-
	<i>Занятие 5.</i> Обезоруживание противника при ударе ножом сверху. Обезоруживание противника при ударе ножом снизу	2	-	2	-
	<i>Занятие 6.</i> Зачет по рукопашному бою	2	-	-	2
3	Правовая подготовка	13	10	1	2
	Тема № 1. Правовые основы деятельности судебных приставов по обеспечению установленного порядка деятельности судов	1	1		
	<i>Занятие № 1.</i> Конституция Российской Федерации, федеральные конституционные законы, федеральные законы, указы Президента Российской Федерации и иные нормативные правовые акты Российской Федерации	1	1		
	Тема № 2. Основы правового положения федерального государственного гражданского служащего, права и обязанности, ограничения, связанные с федеральной государственной гражданской службой, ответственность федерального государственного гражданского служащего	1	1		
	Тема № 3. Правовые основы и порядок применения физической силы, специальных средств и огнестрельного оружия судебными приставами по обеспечению установленного порядка деятельности судов	1	1		
	<i>Занятие № 1.</i> Условия и порядок применения физической силы, специальных средств и огнестрельного оружия судебными приставами по обеспечению установленного порядка деятельности судов. Порядок обеспечения судебными приставами по обеспечению установленного порядка деятельности судов безопасности судебных приставов-исполнителей, иных должностных лиц ФССП России при исполнении служебных обязанностей	1	1		
	Тема № 4. Условия правомерности «необходимой обороны», «крайней необходимости»	1	1		

1	2	3	4	5	6
	Занятие № 1. Понятие, сущность, условия правомерности «необходимой обороны» и «крайней необходимости». Особенности, отличающие «крайнюю необходимость» от «необходимой обороны». Сущность, основания, условия правомерности задержания. Пределы допустимости причинения вреда при задержании лица. Ответственность за превышение пределов «необходимой обороны» и «крайней необходимости»	1	1		
	Тема № 5. Понятие преступления, административного правонарушения	3	2	1	
	Занятие № 1. Понятие и виды преступлений, умышленные преступления, преступления по неосторожности, неоконченное преступление, соучастие в преступлении	1	1		
	Занятие № 2. Понятие и признаки административного правонарушения, виды административных правонарушений, порядок составления протокола об административном правонарушении	2	1	1	
	Тема № 6. Осуществление привода лиц, уклоняющихся от явки в суд или к судебному приставу-исполнителю, обеспечение безопасности принудительного исполнения судебных актов судебными приставами по обеспечению установленного порядка деятельности судов	1	1		
	Занятие № 1. Порядок исполнения судебными приставами по обеспечению установленного порядка деятельности судов постановлений суда (судьи), дознавателя службы судебных приставов, судебного пристава-исполнителя об осуществлении привода лиц, уклоняющихся от явки по вызову суда (судьи), дознавателя службы судебных приставов, судебного пристава-исполнителя	1	1		
	Тема № 7. Порядок препровождения судебными приставами по обеспечению установленного порядка деятельности судов иностранных граждан или лиц без гражданства в специальное учреждение и до пункта пропуска через Государственную границу Российской Федерации	1	1		

1	2	3	4	5	6
	Тема № 8. Уголовная и административная ответственность за утрату, хищение огнестрельного оружия и боеприпасов (ст.ст. 222, 224, 225, Уголовного кодекса Российской Федерации; ст.ст. 20.8, 20.9, 20.12, 20.13, 20.15 Кодекса Российской Федерации об административных правонарушениях)	1	1		
	Тема № 9. Профилактика коррупционных проявлений. Правовые меры противодействия коррупции	1	1		
	Зачет по правовой подготовке	2			2
4	Огневая подготовка	12	4	6	3
	Тема № 1. Назначение, тактико-технические характеристики боевого ручного стрелкового оружия ФССП России. Требования безопасности при обращении с оружием и боеприпасами	4	2	2	-
	Занятие 1. Назначение, тактико-технические характеристики боевого ручного стрелкового оружия ФССП России. Требования безопасности при обращении с оружием и боеприпасами	2	1	1	-
	Занятие 2. Назначение и устройство частей и механизмов пистолета ПМ и автомата АКС-74У	2	1	1	-
	Занятие 3. Зачет по теме № 1	1	-	-	1
	Тема № 2. Приемы и правила стрельбы из пистолета ПМ и автомата АКС-74У. Условия и порядок выполнения упражнений учебных стрельб из пистолета ПМ и автомата АКС-74У	4	2	2	-
	Занятие 1. Приемы и правила стрельбы из пистолета ПМ. Условия и порядок выполнения упражнений учебных стрельб из пистолета ПМ	2	1	1	-
	Занятие 2. Приемы и правила стрельбы из автомата АКС-74У. Условия и порядок выполнения упражнений учебных стрельб из автомата АКС-74У	2	1	1	-
	Тема № 3. Выполнение нормативов по огневой подготовке	2	-	2	-
	Занятие 1. Неполная разборка, сборка после неполной разборки пистолета ПМ	1	-	1	-
	Занятие 2. Неполная разборка, сборка после неполной разборки автомата АКС-74У	1	-	1	-
	Тема № 4 (1). Зачет. Практическое выполнение упражнений стрельб из пистолета ПМ и автомата АКС-74У (с использованием интерактивного электронного лазерного стрелкового тренажера)	2	-	-	2

1	2	3	4	5	6
	<i>Занятие 1.</i> Практическое выполнение упражнений стрельб из пистолета ПМ и автомата АКС-74У	2	-	-	2
	Тема № 4 (2). Зачет. Практическое выполнение упражнений стрельб из пистолета ПМ и автомата АКС-74У (при наличие оборудованного стрельбища (тира))	2	-	-	2
	<i>Занятие 1.</i> Практическое выполнение упражнений стрельб из пистолета ПМ и автомата АКС-74У	2	-	-	2
5	Правила и техника применения специальных средств	6	2	3	1
	Тема № 1. Технические характеристики и правила применения специальных средств	6	2	3	1
	<i>Занятие 1.</i> Технические характеристики специальных средств. Требования безопасности при их применении	2	2	-	-
	<i>Занятие 2.</i> Правила применения специальных средств. Применение портативного металлодетектора, электрошоковых устройств, палки резиновой, наручников, аэрозольных устройств, снаряженных слезоточивыми или раздражающими веществами	3	-	3	-
	<i>Занятие 3.</i> Зачет по теме № 1	1	-	-	1
6	Подготовка по оказанию первой помощи	4	2	2	-
	Тема № 1. Основы доврачебной помощи	4	2	2	-
	<i>Занятие 1.</i> Общие положения по оказанию доврачебной помощи. Оказание доврачебной помощи лицам, получившим телесные повреждения после применения судебными приставами по обеспечению установленного порядка деятельности судов физической силы, специальных средств, огнестрельного оружия	2	1	1	-
	<i>Занятие 2.</i> Отработка способов временной остановки кровотечения путем наложения давящей повязки, пальцевого прижатия артерии, кругового сдавливания конечностей жгутом или закруткой, наложение повязок на различные части тела	2	1	1	-
7	Психологическая подготовка	4	4	-	-
	Тема № 1. Психологическая характеристика служебной деятельности судебного пристава по обеспечению установленного порядка деятельности судов	4	4	-	-

1	2	3	4	5	6
	<i>Занятие 1.</i> Правовая регламентация деятельности судебных приставов по обеспечению установленного порядка деятельности судов, властный характер профессиональных полномочий, конфликтный характер деятельности, высокий уровень ответственности, психологические качества судебного пристава	2	2	-	-
	<i>Занятие № 2.</i> Действия судебного пристава по обеспечению установленного порядка деятельности судов при возникновении конфликтных ситуаций	2	2	-	-
8	Подготовка по связи	2	2	-	-
	Тема № 1. Правила эксплуатации средств связи и ведение радиообмена	2	2	-	-
	<i>Занятие 1.</i> Технические характеристики носимых радиостанций. Приведение радиостанции в рабочее положение. Правила ведения радиообмена судебными приставами по обеспечению установленного порядка деятельности судов	2	2	-	-
9	Комплексный экзамен	6	-	-	6
ИТОГО		80	29	35	16

Описание формы одежды выполнения физических упражнений

Форма одежды № 1 – спортивная;

форма одежды № 2 – повседневная летняя: майка (без майки) или рубашка (воротник расстегнут), брюки и полуботинки;

форма одежды № 3 – повседневная летняя: майка или рубашка (воротник расстегнут), брюки и ботинки с высокими берцами;

форма одежды № 4 – повседневная летняя: костюм (куртка и брюки), майка или рубашка (воротник расстегнут), ботинки с высокими берцами.

Форма одежды для проведения проверки по физической подготовке определяется руководителем занятия или проверяющим.

Приложение № 3
к Положению

Рекомендуемый образец

ВЕДОМОСТЬ
результатов проверки _____ по физической подготовке _____
(структурное подразделение) (дата проверки)

№ п/п	Фамилия, инициалы	Возрастная группа	Номер упражнения										Оценка индивидуальной физической подготовки			
			№		№		№		№		№					
			результат	оценка	результат	оценка	результат	оценка	результат	оценка	результат	оценка				
1																
2																
3																
4																

Итого:

По списку - ___ (___%)
проверено - ___ (___%)

из них получено: «отлично» - % (от проверенных);

«хорошо» - % (от проверенных);

«удовлетворительно» - % (от проверенных);

«неудовлетворительно» - % (от проверенных); Отсутствует - _ - % (от списка).

Проверяющий _____

(подпись)

(инициалы, фамилия)

ВЕДОМОСТЬ
результатов проверки _____ по физической подготовке _____
 (территориальный орган) (дата проверки)

Структурное подразделение	Сотрудники		% оценок от общего числа проверенных						% положительных оценок	Общая оценка			
	по списку	проверенных	хор.		уд.		неуд.						
			всего	%	количество	%	количество	%					
									количество	количество			

Всего проверено _____ структурных подразделений территориального органа ФССП России, __%.

Из них получили оценки:

«отлично» _____ структурных подразделений территориального органа ФССП России, __%;

«хорошо» _____ структурных подразделений территориального органа ФССП России, __%;

«удовлетворительно» _____ структурных подразделений территориального органа ФССП России, __%;

«неудовлетворительно» _____ структурных подразделений территориального органа ФССП России, __%.

Получили положительные оценки _____ структурных подразделений территориального органа ФССП России, __%.

Общая оценка территориальному органу ФССП России: « _____ »

Проверяющий _____
 (подпись, фамилия и инициалы)

Приложение № 4
к Положению

Рекомендуемый образец

**Нормативы по физической подготовке для сотрудников мужского пола 1 – 6
возрастных групп (нормативы определены для сдачи
в форме одежды № 3 или № 4 – в ботинках с высокими берцами)**

Упражнение	№ упр-я	№ формы одежды	Единица измерения	Оценка	Возрастные группы, нормативы					
					1	2	3	4	5	6
Подтягивание на перекладине	1	3,4	кол-во раз	отл.	13	12	10	7	6	5
				хор.	11	10	8	5	4	3
				уд.	9	7	6	4	2	1
Подъем переворотом на перекладине	2	3,4	кол-во раз	отл.	7	6	5	-	-	-
				хор.	6	5	4	-	-	-
				уд.	5	4	3	-	-	-
Подъем силой на перекладине	3	3,4	кол-во раз	отл.	6	5	4	-	-	-
				хор.	5	4	3	-	-	-
				уд.	3	3	2	-	-	-
Поднимание ног к перекладине	4	3,4	кол-во раз	отл.	14	12	10	8	-	-
				хор.	12	10	8	6	-	-
				уд.	10	8	6	4	-	-
Комплексное силовое упражнение	5	3,4	кол-во раз	отл.	54	52	48	46	44	40
				хор.	50	48	46	44	40	38
				уд.	46	44	42	40	36	34
Рывок гири. Вес гири 24 кг; весовая категория до 70 кг	6	3,4	кол-во раз	отл.	30	27	-	-	-	-
				хор.	27	25	-	-	-	-
				уд.	24	22	-	-	-	-
Рывок гири. Вес гири 24 кг; весовая категория свыше 70 кг	6	3,4	кол-во раз	отл.	35	32	-	-	-	-
				хор.	32	29	-	-	-	-
				уд.	29	26	-	-	-	-
Толчок двух гирь. Вес гири 24 кг; весовая категория до 70 кг	7	3,4	кол-во раз	отл.	10	8	-	-	-	-
				хор.	7	5	-	-	-	-
				уд.	3	3	-	-	-	-
Толчок двух гирь. Вес гири 24 кг; Весовая категория свыше 70 кг	7	3,4	кол-во раз	отл.	12	10	-	-	-	-
				хор.	9	7	-	-	-	-
				уд.	7	5	-	-	-	-

Приемы рукопашного боя	8 – 21	3,4	–	–	Оцениваются в соответствии с Положением					
Бег на 100 м	22	3,4	сек.	отл.	14,5	14,8	15,1	15,4	16,4	17,0
				хор.	15,0	15,3	15,6	16,0	17,0	17,8
				уд.	15,7	16,0	16,2	16,8	17,8	18,2
Челночный бег 10x10 м	23	3,4	сек.	отл.	27,5	28,0	28,5	29,5	32,0	34,0
				хор.	28,0	28,5	29,5	31,0	34,0	38,0
				уд.	29,0	29,5	30,0	33,0	36,0	40,0
Бег на 1 км	24	3,4	мин., сек.	отл.	3,30	3,45	3,55	4,20	4,30	4,50
				хор.	3,45	4,10	4,20	4,30	4,50	5,00
				уд.	4,10	4,30	4,40	4,50	5,30	6,00
Бег на 3 км	25	3,4	мин., сек.	отл.	12,30	12,45	13,00	13,15	13,30	14,30
				хор.	12,45	13,00	13,15	13,30	13,45	15,00
				уд.	13,20	13,45	14,00	14,15	14,30	15,30
Лыжная гонка на 5 км	26	1	мин., сек.	отл.	27,00	28,00	29,00	31,00	33,00	36,00
				хор.	28,00	29,00	31,00	33,00	36,00	39,00
				уд.	29,00	30,00	34,00	36,00	39,00	42,00

**Нормативы по физической подготовке для сотрудников женского пола 1 – 4
возрастных групп (нормативы определены для сдачи в форме
одежды № 3 или № 4 – в ботинках с высокими берцами)**

Упражнение	№ упражнения	№ формы одежды	Единица измерения	Оценка	Возрастные группы, нормативы			
					1	2	3	4
Комплексное силовое упражнение	5	3,4	количество раз	отл.	34	30	26	22
				хор.	30	26	22	18
				уд.	26	22	18	14
Приемы рукопашного боя	8 – 21	3,4	–	–	Оцениваются в соответствии с Положением			
Бег на 100 м	22	3,4	сек.	отл.	18,1	18,7	19,3	-
				хор.	18,7	19,3	19,7	
				уд.	19,3	19,7	20,4	
Челночный бег 10x10 м	23	3,4	сек.	отл.	35,0	37,0	38,0	-
				хор.	37,0	38,0	40,0	
				уд.	39,0	40,0	42,0	
Бег на 1 км	24	3,4	мин., сек.	отл.	4,30	4,45	5,00	5,30
				хор.	4,45	5,00	5,15	5,45
				уд.	5,00	5,15	6,00	6,30
Лыжная гонка на 5 км	26	1	мин., сек.	отл.	34,00	36,00	38,00	40,00
				хор.	36,00	38,00	40,00	42,00
				уд.	38,00	40,00	42,00	44,00

При выполнении нормативов в форме одежды № 1 (спортивная) или № 2 (повседневная летняя в полуботинках) вносятся поправки:

а) усложнение нормативов при выполнении упражнений в форме одежды № 1 (спортивная);

б) усложнение нормативов при выполнении упражнений в форме одежды № 2 (повседневная летняя в полуботинках);

в) облегчение нормативов при выполнении упражнений при температуре воздуха ниже минус 10°C, для лыжных гонок ниже минус 20°C или выше плюс 1°C;

г) облегчение нормативов при выполнении упражнений при температуре воздуха выше 30°C, а также при проверке физической подготовки в районах Крайнего Севера и Заполярья.

Упражнение	№ упражнения	Вид измерения	Поправки в нормативы			
			усложнение		облегчение	
			п. а)	п. б)	п. в)	п. г)
Подтягивание на перекладине	1	кол-во раз	2	1	2	3
Подъем переворотом на перекладине	2	кол-во раз	2	1	2	3
Поднимание ног к перекладине	4	кол-во раз	3	2	2	3
Комплексное силовое упражнение	5	кол-во раз	4	3	2	3
Бег на 100 м	17	сек.	1,5	1	1	1,5
Челночный бег 10х10 м	18	сек.	2	1	2	2,5
Бег на 1 км	19	сек.	15	10	25	30
Бег на 3 км	20	сек.	30	20	50	60
Лыжная гонка на 5 км	21	мин., сек.	–	–	1,30	2,00

Требования безопасности при проведении стрельб

I. Требования безопасности при обращении с боевым ручным стрелковым оружием

1. Получив оружие, проверить отсутствие патрона в патроннике.
2. Перед стрельбой убедиться в исправности оружия.
3. При осмотре, заряджании – оружие направлять дульной частью в сторону мишенного поля или вверх под углом 45 – 60 градусов в безопасном направлении.
4. Разрядив оружие, поставить его на предохранитель.
5. Категорически запрещается направлять оружие в сторону людей, в тыл стрельбища, независимо от того, заряжено оно или нет.

II. Требования безопасности при обращении с патронами

6. Проверить количество полученных патронов и осмотреть каждый патрон.
7. Осмотреть пулю, гильзу и капсюль. На поверхности патрона не должно быть механических повреждений, препятствующих досылке в патронник, коррозии, особенно на стыке пули с гильзой и капсюле.
8. Патроны, у которых обнаружено выпадение пули или ее шевеление в гильзе, имеются вмятины, забоины на пуле и гильзе, поражены коррозией фланец гильзы, капсюль или кольцевая канавка под выбрасыватель, сдаются на пункт боевого питания.
9. Запрещается использовать патроны с трещинами на дульце, корпусе или фланце гильз, так как при заряджании возможен случайный выстрел.

III. Требования безопасности при проведении стрельб

10. Безопасность при проведении стрельб обеспечивается четким и грамотным руководством, исправностью оружия и патронов, мишенного оборудования, обученностью участников стрельб.
11. Всем сотрудникам необходимо знать и беспрекословно соблюдать установленные требования безопасности при проведении стрельб, обращении с боевым ручным стрелковым оружием и патронами к нему.
12. Перед началом стрельбы руководитель стрельбы организует осмотр территории стрельбища (тира). С территории стрельбища необходимо удалить людей, животных и транспорт.

13. Границы стрельбища открытого типа обозначаются на местности указателями «Стой, стреляют», «Проход и проезд запрещены», которые устанавливаются в пределах видимости, а также в местах пересечения троп и дорог, ведущих на территорию стрельбища.

14. Разрешение на открытие огня дает руководитель стрельбы после выставления оцепления на посты, а руководитель стрельбы на участке – после общей команды руководителя стрельбы «Огонь». Стрельба прекращается по команде «Стой, прекратить стрельбу» или «Отбой».

15. При практическом выполнении упражнений стрельб с использованием различного хвата руками удержание оружия должно быть таким, чтобы движение затвора назад не травмировало руки сотрудника.

16. На занятиях по огневой подготовке при проведении стрельб автомат (пистолет - пулемет) должен находиться в положении «на ремень» с разложенным (откинутым) прикладом.

17. Категорически запрещается:

оставлять оружие и патроны без присмотра;

выполнять упражнения стрельб из неисправного или не приведенного к нормальному бою оружия;

при подготовке к выполнению упражнения и в процессе выполнения стрельб в защитных очках, наушниках, средствах защиты надевать, поправлять и снимать их с оружием и патронами в руках;

применять патроны, имеющие наружные повреждения, не соответствующие калибру и маркировке для видов оружия;

нарушать конструктивную целостность патронов, а также устранять возникшие в них неисправности.

18. Ведение огня всеми сотрудниками немедленно прекращается самостоятельно в следующих случаях:

появление людей, транспортных средств и животных на мишенном поле, низко летящих летательных аппаратов над районом стрельб;

неисправность оружия;

неисправность мишенного оборудования;

поднятие белого флага (фонаря);

возникновение возгорания, задымления на мишенном поле;

возникновение тумана над районом стрельб или других погодных условий, мешающих наблюдать мишенную обстановку или район проведения стрельб;

потеря ориентации сотрудником;

поступление от оцепления сигнала об опасности продолжения стрельбы.

19. Запрещается без команды руководителя стрельбы (руководителя стрельбы на участке):

извлекать пистолет из кобуры, а для автомата (пистолета - пулемета) менять положение «на ремень»;

снаряжать магазин патронами;

заряжать оружие;

открывать огонь;

передавать оружие и патроны другим сотрудникам.

20. Каждому сотруднику необходимо точно выполнять требования безопасности при проведении стрельб.

В случае нарушения сотрудником требований безопасности при проведении стрельб ведение огня всеми сотрудниками немедленно прекращается, а сотрудник, допустивший нарушение, по решению руководителя стрельбы (руководителя стрельбы на участке) отстраняется от практического выполнения упражнений стрельб с последующим докладом руководителю территориального органа.

Нормативы по огневой подготовке

№ п/п	Наименование норматива	Порядок выполнения норматива	Тип оружия	Оценка за выполнение нормативов		
				«Отлично»	«Хорошо»	«Удовлетворительно»
1	2	3	4	5	6	7
1	Изготовка к стрельбе из различных положений (лежа, с колена, стоя)	Сотрудник с оружием в исходном положении в 10 метрах от огневой позиции. Автомат, пистолет-пулемет в положении «На ремень», пистолет в кобуре. Магазин (снаряженный пятью учебными патронами) в сумке для магазинов (кобуре). Руководитель занятия указывает огневую позицию, положение для стрельбы и подает команду «К отработке норматива приступить». Сотрудник изготавливается к стрельбе (переводит оружие из походного положения в боевое, заряжает его) и докладывает «Готов»	Автомат АКС-74У АК-105			
			стоя	7 с	9 с	11 с
			с колена	8 с	10 с	12 с
			лежа	9 с	11 с	13 с
			Пистолет-пулемет ПП-19«Бизон-2» ПП-2000 ПП-91 «Кедр»			
			стоя	7 с	9 с	11 с
			с колена	8 с	10 с	12 с
			лежа	9 с	11 с	13 с
			Пистолет ПМ (56-А-125) ПММ (56-А-125М) Ярыгина (6П35) П-96М ГШ-18			
			стоя	6 с	8 с	10 с
			с колена	7 с	9 с	11 с
			лежа	8 с	10 с	12 с

1	2	3	4	5	6	7
2	Неполная разборка оружия	Оружие на столе. Сотрудник находится у оружия. Норматив выполняется одним сотрудником	Автомат АКС-74 У	16 с	20 с	24 с
			Пистолет-пулемет ПП-19«Бизон-2»	16 с	20 с	24 с
			Пистолет ПМ	7 с	8 с	9 с
3	Сборка оружия после неполной разборки	Оружие разобрано. Части и механизмы аккуратно разложены на столе. Сотрудник находится у оружия. Норматив выполняется одним сотрудником	Автомат АКС-74 У	26 с	30 с	34 с
			Пистолет-пулемет ПП-19«Бизон-2»	26 с	30 с	34 с
			Пистолет ПМ	9 с	10 с	11 с
4	Снаряжение магазина патронами	Сотрудник находится у стола, на котором лежит магазин и учебные патроны (россыпью, без использования обоймы)	Снарядить:	35 с	40 с	45 с
			магазин к автомату АКС-74 У 30 патронами			
			магазин к пистолету-пулемету ПП-19«Бизон-2» 64 патронами	70 с	80 с	90 с
			магазин к пистолету ПМ 8 патронами	17 с	20 с	23 с

ВЕДОМОСТЬ

результатов проверки _____ по огневой подготовке _____
(наименование структурного подразделения территориального органа ФССП России) (дата проверки)

Упражнение учебных стрельб:
из пистолета _____ из пушечного-пулемета _____ из автомата _____

№ п/п	Фамилия, имя, отчество	Оценка знаний требований безопасности при проведении стрельб	Оценка знаний материальной части боевого ручного стрелкового оружия	Оценка знаний условий и порядка выполнения упражнений стрельб	Оценка за выполнение нормативов по огневой подготовке	Стрельба из пистолета		Стрельба из автомата		Стрельба из пушечного-пулемета		Оценка за стрельбу	Общая оценка
						Результат	Оценка	Результат	Оценка	Результат	Оценка		
1	2	3	4	5	6	7	8	9	10	11	12	13	14

По списку _____ сотрудников

Всего проверено _____ сотрудников _____ %

Из них получили оценки:

«отлично» _____ сотрудников, _____ %

«хорошо» _____ сотрудников, _____ %

«удовлетворительно» _____ сотрудников, _____ %

«неудовлетворительно» _____ сотрудников, _____ %

Получили положительные оценки _____ сотрудников, _____ %

Начальник отдела – старший судебный пристав _____

(подпись)

(инициалы, фамилия)

Руководитель стрельбы _____

(подпись)

(инициалы, фамилия)

Приложение № 8
к Положению

Рекомендуемый образец

**Журнал
инструктора должностных лиц, назначенных для организации и проведения стрельб**

Дата проведения инструктора	Время и дата проведения стрельб	С кем проведен инструктор			Подпись лица, проводившего инструктор
		Должность	Фамилия и инициалы	Подпись должностного лица	
1	2	3	4	5	6

Примечание: Журнал ведется в каждом территориальном органе ФССП России начальником отдела организации обеспечения установленного порядка деятельности судов.

Выполнение приемов с оружием

Выполнять приёмы с оружием в различных положениях для стрельбы необходимо руководствуясь общими правилами выполнения приёмов с оружием.

Автомат АКС-74У (пистолеты – пулеметы ПП-91 «Кедр» и ПП-19 «Бизон-2») во время проведения стрельб и занятий по огневой подготовке должен быть с разложенным (откинутым) прикладом в положении «на ремень» или «за спину», как показано на рис. 1, а, б, в и 5, а.

При выполнении приёмов с оружием, соблюдается строевая стойка, при этом оружие с разложенным (откинутым) прикладом необходимо держать в положении «на ремень» дульной частью вверх, кистью правой руки касаясь верхнего края поясного ремня (рис. 1, а, б, в), а автомат со сложенным прикладом – дульной частью вниз (рис. 1, г).



Рис. 1. Положение с оружием «на ремень»

Автомат с разложенным (откинутым) прикладом из положения «на ремень» в положение «на грудь» берется по команде «Автомат на – грудь» в три приема:

первый прием – подать правую руку по ремню несколько вверх, снять автомат с плеча и, подхватив его левой рукой за цевье и ствольную накладку, держать перед собой вертикально магазином влево, дульным срезом на высоте подбородка (рис. 2, а);

второй прием – правой рукой отвести ремень вправо и перехватить его ладонью снизу так, чтобы пальцы были полусогнуты и обращены к себе;

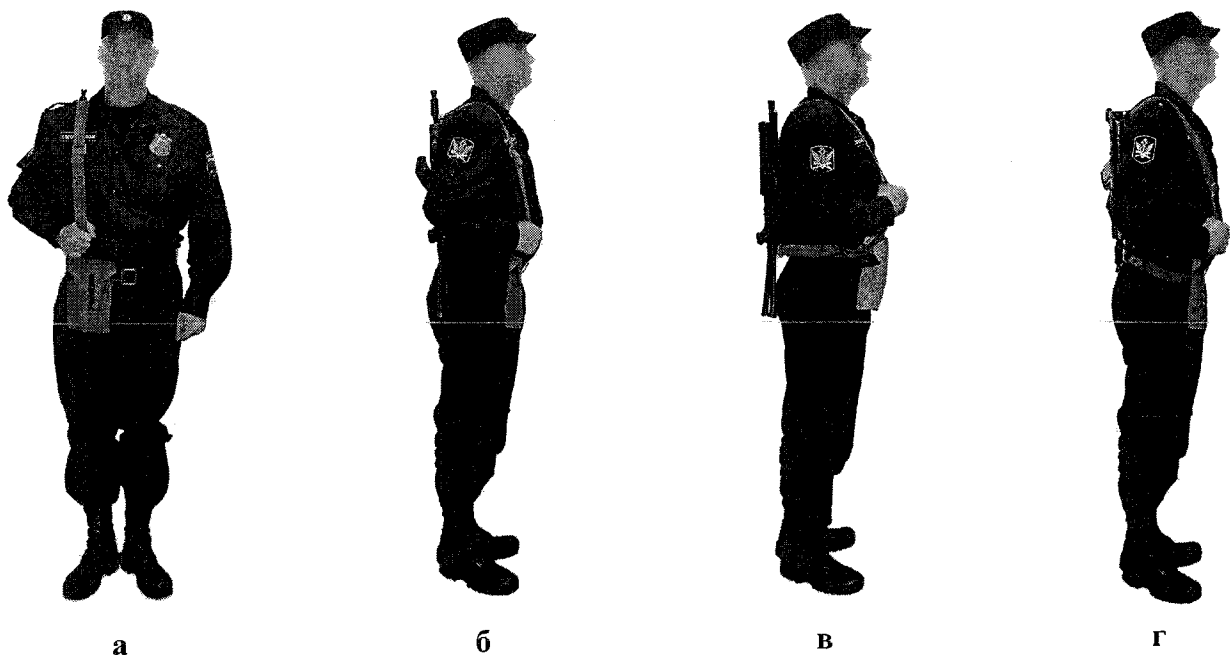
одновременно продеть под ремень локоть правой руки (рис. 2, б);

третий прием – закинуть ремень за голову, взять автомат правой рукой за шейку приклада, а левую руку быстро опустить (рис. 2, в).



а



б



в

Рис. 2. Выполнение приема с автоматом из положения «на ремень» в положение «на грудь»

Автомат со сложенным прикладом из положения «на ремень» в положение «на грудь» берется по той же команде в два приема:

первый прием – правой рукой снять автомат с плеча, не выводя локтя правой руки из-под ремня, и, подхватив автомат левой рукой за цевье и ствольную накладку снизу, держать его перед собой магазином вниз, дульной частью влево (рис. 2, г);

второй прием – закинуть правой рукой ремень за голову на левое плечо, взять его автомат за ствольную коробку у ремня, а левую руку быстро опустить (рис. 2, д, е).



г



д



е

Рис. 2. Выполнение приема с автоматом из положения «на ремень» в положение «на грудь»

Автомат с разложенным (откинутым) прикладом из положения «на грудь» в положение «на ремень» берется по команде «На ремень» в три приема:

первый прием – левой рукой взять автомат за цевье и ствольную накладку снизу и, одновременно подавая его несколько вперед вверх, вывести правую руку из-под ремня, взяться ею за шейку приклада и держать автомат, как показано на (рис. 3, а);

второй прием – поднимая автомат вверх, перекинуть ремень через голову и держать автомат перед собой вертикально магазином влево, дульным срезом на высоте подбородка (рис. 3, б);

третий прием – правой рукой взять ремень за его верхнюю часть и закинуть автомат за правое плечо в положение «на ремень», а левую руку быстро опустить (рис. 3, в).



Рис. 3 Выполнение приема с автоматом из положения «на грудь» в положение «на ремень»

Автомат со сложенным прикладом из положения «на грудь» в положение «на ремень» берется по той же команде в три приема:

первый прием – левой рукой взять автомат сверху за ствол и газовую трубку и, приподнимая автомат несколько вверх, вывести локоть правой руки из-под ремня, правой рукой, ладонью снизу, взять ремень у ствольной коробки (рис. 3, г);

второй прием – поворачивая автомат ствольной коробкой кверху, перекинуть ремень через голову и держать автомат магазином вправо (рис. 3, д);

третий прием – закинуть автомат за правое плечо в положение «на ремень», а левую руку быстро опустить (рис. 3, е).



Рис. 3 Выполнение приема с автоматом из положения «на грудь» в положение «на ремень»

При необходимости отпустить (подтянуть) ремень подается команда «Ремень – отпустить (подтянуть)».

По команде «Ремень – отпустить (подтянуть)» с автоматом, с разложенным (откинутым) прикладом, сделать пол-оборота направо, одновременно отставить левую ногу на шаг влево и, наклонившись вперед, упереть оружие прикладом в стопу левой ноги, а стволом положить на изгиб правого локтя; ноги в коленях не сгибать; удерживая правой рукой пряжку ремня, левой рукой подтянуть (отпустить) ремень и самостоятельно принять положение на ремень (рис. 4).

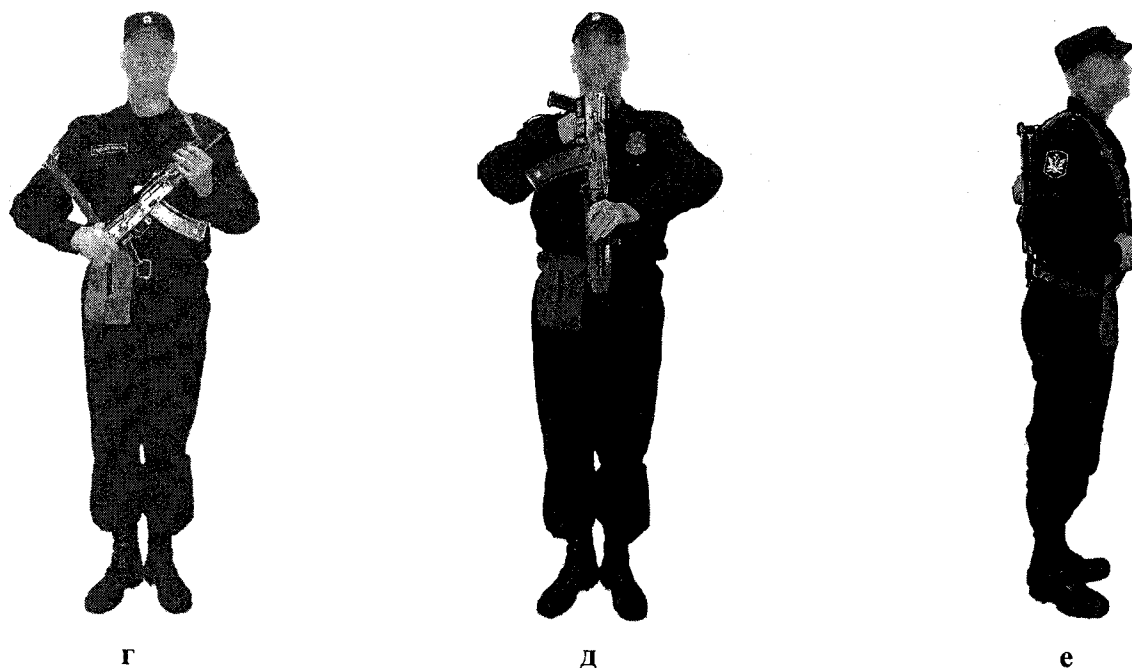

Рис. 4. Выполнение приема «Ремень - отпустить (подтянуть)»

Перед подачей команд: «За спину», «На ремень» и «На грудь» оружие предварительно ставится на предохранитель по команде «Предохранитель – ставь».

Оружие из положения «на ремень» в положение «за спину» (рис. 5) берется

по команде «Оружие – за спину» в два приема:

первый прием – левой рукой взять ремень несколько ниже правого плеча, а правой рукой одновременно взяться за приклад (автомат со сложенным прикладом – за ствол снизу);

второй прием – правой рукой приподнять оружие вверх, а левой рукой закинуть ремень за голову на левое плечо; оружие и руки быстро опустить.



Рис. 5. Положение оружия «за спину»:
а – автомат с разложенным (откинутым) прикладом;
б – автомат со сложенным прикладом

Оружие из положения «за спину» берется в положение «на ремень» рис.1 по команде «Оружие на ремень» в два приема:

первый прием – левой рукой взять ремень несколько ниже левого плеча, а правой рукой одновременно взяться за приклад (автомат со сложенным прикладом – за ствол снизу);

второй прием – правой рукой оружие приподнять, а левой рукой перекинуть ремень через голову на правое плечо, ремень взять правой рукой, левую руку быстро опустить.

Для перевода автомата с разложенным (откинутым) прикладом из положения «на грудь» в положение «за спину» и из положения «за спину» в положение «на грудь», оружие предварительно берется по команде в положение «на ремень».

Для перевода автомата со сложенным прикладом в положение «за спину» из положения «на грудь» правой рукой взять автомат за дульную часть ствола и перевести его в положение «за спину» (рис. 5, б).

Для перевода автомата со сложенным прикладом из положения «за спину» в положение «на грудь» правой рукой взять автомат за дульную часть ствола и, подтягивая его дульной частью к левому плечу, перевести в положение «на грудь» (рис. 2, е).

ОБРАЗЦЫ МИШЕНЕЙ

Мишень № 4 (грудная фигура с кругами)

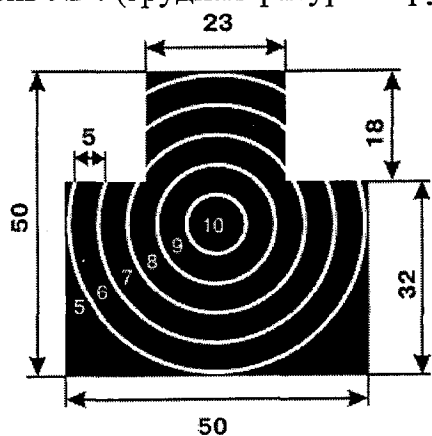

Мишень № 6 (грудная фигура)

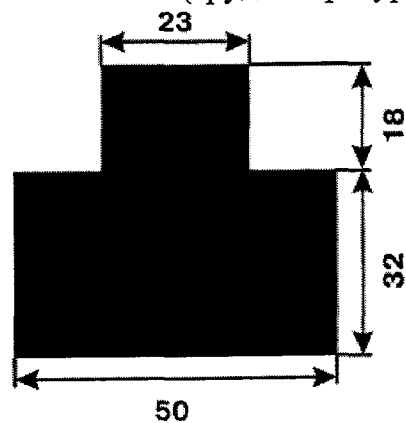

Мишень № 7 (поясная фигура)

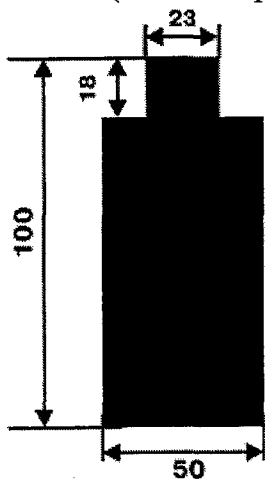

Мишень № 8 (ростовая фигура)

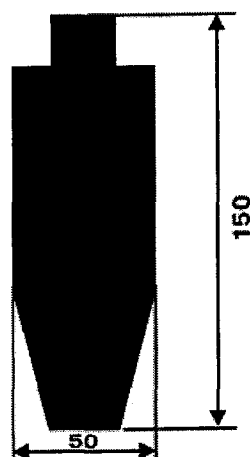

Упражнения на силовую выносливость

Наименование упражнения	Количество раз
Подтягивание на перекладине	15
Поднимание ног к перекладине	15
Подъем переворотом	10

Упражнения на быстроту и выносливость

Наименование упражнения	Время
Бег на 100 м	14,1 с
Бег на 3 км	12 мин. 20 с

Упражнения по рукопашному бою

Наименование упражнения	Результат
Рычаг руки наружу	выполнено
Задняя подножка	выполнено
Освобождение от захватов противника	выполнено
Обезоруживание противника при ударе ножом сверху	выполнено
Обезоруживание противника при ударе ножом снизу	выполнено
<p>На оценку «отлично» – выполнить пять упражнений по рукопашному бою. Каждое упражнение по рукопашному бою оценивается: «выполнено» – если упражнение выполнено согласно описанию, быстро и уверенно; «не выполнено» – если упражнение не выполнено или выполнено не в соответствии с описанием, медленно с нарушением слитности движения.</p>	

Для выполнения упражнений по физической подготовке устанавливается повседневная форма одежды летняя: куртка, брюки, ботинки с высокими берцами, футболка черного цвета.

Приложение № 12
к Положению

Рекомендуемый образец

**Нормативы по огневой подготовке
при проведении квалификационных испытаний на право ношения
зеленого берета в ФССП России**

№ п/п	Наименование норматива	Порядок выполнения норматива	Тип оружия	Время
1	Неполная разборка оружия	оружие на столе, судебный пристав находится у оружия; норматив выполняется одним судебным приставом	пистолет ПМ	7 с
			автомат АКС-74У	16 с
2	Сборка оружия после неполной разборки	оружие разобрано; части и механизмы аккуратно разложены на столе; судебный пристав находится у оружия; норматив выполняется одним судебным приставом	пистолет ПМ	9 с
			автомат АКС-74У	26 с

Для выполнения упражнений и нормативов по огневой подготовке устанавливается повседневная форма одежды летняя: берет, куртка, брюки, поясной ремень, ботинки с высокими берцами, футболка черного цвета, снаряжение комплектное кожаное без специальных средств.

Оценка за выполнение упражнений стрельб

№ п/п	Наименование упражнения	Условия	Результат
1	2-е упражнение учебных стрельб из пистолета ПМ	цель – грудная фигура с кругами (мишень № 4); дальность до цели – 25 м; кол-во патронов – 3 шт.; время не ограничено, положение для стрельбы – стоя; стрельба производится с удержанием оружия как одной, так и двумя руками	«отлично» – 25 очков «хорошо» – 21 очко
2	2-е упражнение учебных стрельб из автомата АКС - 74У	цели – три ростовые фигуры (мишень № 8) на фронте не менее 10 м.; дальность до целей – 100 м.; время на выполнение не более 30 сек.; количество патронов – 10 шт.; положение для стрельбы – стоя; вид огня – автоматический	«отлично» – поразить три цели «хорошо» – поразить две цели

Для практического выполнения упражнений стрельб устанавливается повседневная летняя форма одежды: берет, куртка, брюки, поясной ремень, ботинки с высокими берцами, футболка черного цвета, снаряжение комплектное кожаное без специальных средств, автомат АКС-74У с одним магазином, сумка для магазинов, пистолет ПМ с одним магазином, кобура.

Приложение № 14
к Положению

Рекомендуемый образец

Порядок проведения марш-броска на 10 км

Марш-бросок на 10 км проводится по пересеченной местности с общего старта. Старт и финиш оборудуются в одном месте. Количество участников забега не должно превышать 20 человек. Время определяется каждому участнику забега.

При проведении марш-броска необходимо иметь: размеченную через 1000 метров дистанцию; тумбы «Старт», «Финиш»; линию формирования забегов и финиша; место для разворота; секундомеры; нагрудные номера; схему прохождения дистанции марш-броска; протокол финиша.

На дистанции марш-броска на 10 км выставляются контролеры с радиостанциями и ведомостями учета прохождения дистанции каждым участником.

Для проведения марш-броска устанавливается повседневная форма одежды летняя: кепи, куртка, брюки, поясной ремень, ботинки с высокими берцами, футболка черного цвета, снаряжение комплектное кожаное без специальных средств, автомат АКС-74У с подсоединенным магазином, сумка для магазинов с одним магазином.

Оружие при ускоренном передвижении разрешается держать на ремне, под рукой стволом вперед или назад, на груди, за спиной или в руке.

При проведении марш-броска запрещается:

всякое дополнительное крепление оружия и снаряжения (в том числе дополнительные ремни, другие приспособления, не предусмотренные установленной формой одежды);

передача оружия и снаряжения;

сокращение дистанции марш-броска;

остановки для отдыха.

Упражнение считается выполненным, если кандидат пересек линию финиша без нарушений условий и порядка проведения марш-броска не более чем через 50 минут.

Условия и порядок проведения поединка по рукопашному бою

Кандидат принимает участие в поединке по рукопашному бою в течение 4 минут без перерыва на отдых с двумя спарринг-партнерами, спортивная квалификация которых не ниже первого спортивного разряда по рукопашному бою. Смена спарринг-партнеров производится по команде члена комиссии через 2 минуты. Кандидату разрешаются перерывы в случае необходимости оказания первой помощи общей продолжительностью не более 1 минуты.

Поединок прекращается, если кандидат побывал в нокауте или дважды в нокдауне. Категорически запрещается поднимать кандидата, находящегося в нокдауне, для продолжения поединка.

Положение нокаута – если кандидат от полученного удара или броска находится в состоянии, не позволяющем ему по решению члена комиссии продолжать поединок (ведется голосовой отсчет до 10 секунд).

Положение нокдауна – если кандидат от полученного удара или броска оказался в состоянии временной потери способности продолжать поединок, но успел до голосового счета судьи «8» самостоятельно принять боевую стойку и по требованию члена комиссии показать готовность к продолжению поединка.

Запрещено ведение поединка за пределами установленной площадки и после команды члена комиссии «Стоп».

Запрещенные технические действия в ударной технике:

нанесение ударов в пах, по суставам, в область затылка, шеи и позвоночного столба, локтем и коленом в голову, после завершения броска, в результате которого противник оказался в положении лежа.

Запрещенные технические действия в борцовской технике:

выполнение болевых приемов на позвоночнике (перегибание позвоночника), рывком, сжатием шеи ногами, надавливанием локтем или коленом сверху на лежащего противника, скручиванием головы, зажимание носа и рта соперника.

Форма одежды и экипировка для проведения поединка по рукопашному бою спортивная: шлем боксерский, перчатки боксерские, защитные щитки на голень, защитное снаряжение на туловище, бандаж (раковина), капа для защиты зубов, спортивная обувь без рантов.

Приложение № 16
к Положению

Рекомендуемый образец

ВЕДОМОСТЬ
результатов предварительных испытаний в Управлении ФССП России по

(наименование территориального органа ФССП России)

№ п/п	Фамилия, имя, отчество	Оценка по огневой подготовке				Оценка по физической подготовке							Оценка подготовки по связи	Оценка по оказанию первой помощи	
		теоретические знания*	выполнение нормативов**	выполнение упражнений стрельб		подтягивание на перекладине	поднимание ног к перекладине	подъем переворотом на перекладине	бег на 100 м	бег на 3 км	марш-бросок 10 км	приемы рукопашного боя			подвинок по рукопашному бою
				стрельба из ПМ в упражнениях учебных	стрельба из АКС-74У в упражнениях учебных										
1	2	3	4	5	6	7	8	9	10	11	12	13	14	15	16
1															
2															

* Оцениваются знания тактико-технических характеристик боевого ручного стрелкового оружия, состоящего на вооружении в ФССП России; основ и правил стрельбы; требований безопасности при стрельбе; условий выполнения упражнений стрельб из пистолета и автомата.

** Оценивается умение выполнять нормативы по неполной разборке и сборке после неполной разборки пистолета ПМ и автомата АКС-74У.

Заместитель руководителя Управления Федеральной службы
судебных приставов по _____ — заместитель главного
судебного пристава _____

(подпись)

(инициалы, фамилия)

Приложение № 17
к Положению

Рекомендуемый образец

СПИСОК
судебных приставов по обеспечению установленного порядка деятельности судов для участия в финальных
испытаниях в ФССП России

№ п/п	Фамилия, имя, отчество	Должность	Стаж работы	Дата и номер приказа о прохождении обучения по Программе специальной подготовки
1				
2				

Руководитель Управления Федеральной службы
судебных приставов по _____ -- главный
судебный пристав _____

(подпись)

(инициалы, фамилия)

М.П.